

*Мебельная фабрика Пирамида*

г. Краснодар, тел (861)227-87-87

[e-mail: piramida389@yandex.ru](mailto:piramida389@yandex.ru)

[сайт: www.mebelpiramida.ru](http://www.mebelpiramida.ru)



# Паспорт и инструкция по сборке стола Фронда-2

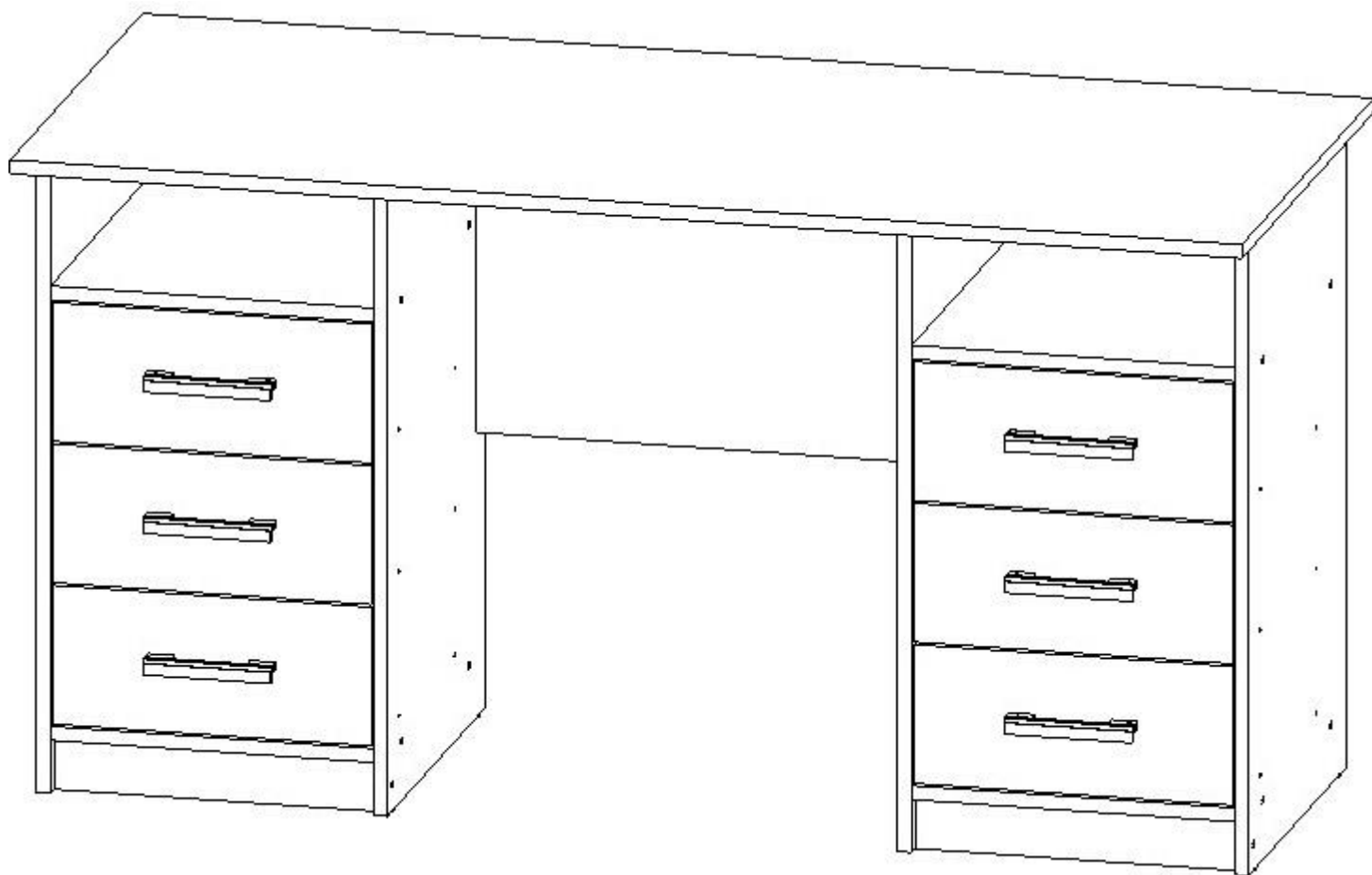

## Уважаемый покупатель!

Для удобства транспортирования и предотвращения повреждения изделие поставляется в разобранном и упакованном виде. Сборку мебели должен производить специалист по сборке. Стоимость сборочных работ в стоимость изделия не включена.

Изделие собирается из отдельных деталей и фурнитуры, закрепленной на деталях или приложенной к изделию в упаковке.

### ОБЩИЕ ТЕХНИЧЕСКИЕ УКАЗАНИЯ ПО СБОРКЕ

Сборку мебели следует производить на твердой, ровной и чистой поверхности, мелкие предметы и неровности могут оцарапать детали мебели. Положите на пол ковер, мягкую толстую ткань или гофр-картон от упаковки. Перед началом сборки внимательно ознакомьтесь с инструкцией





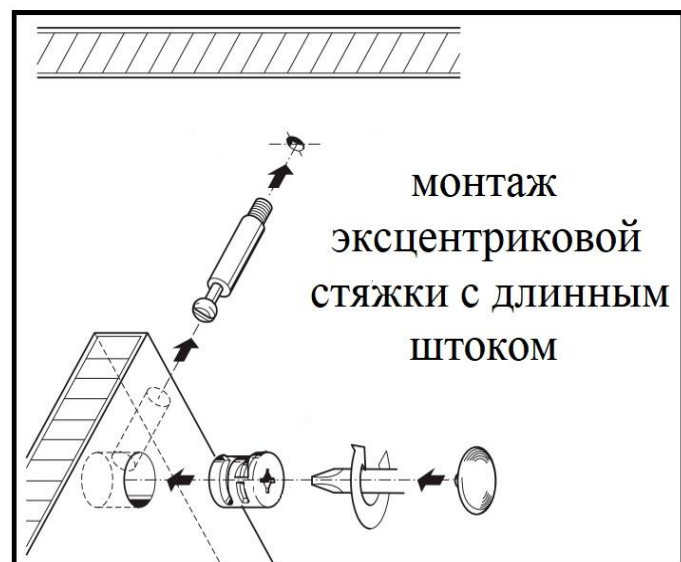
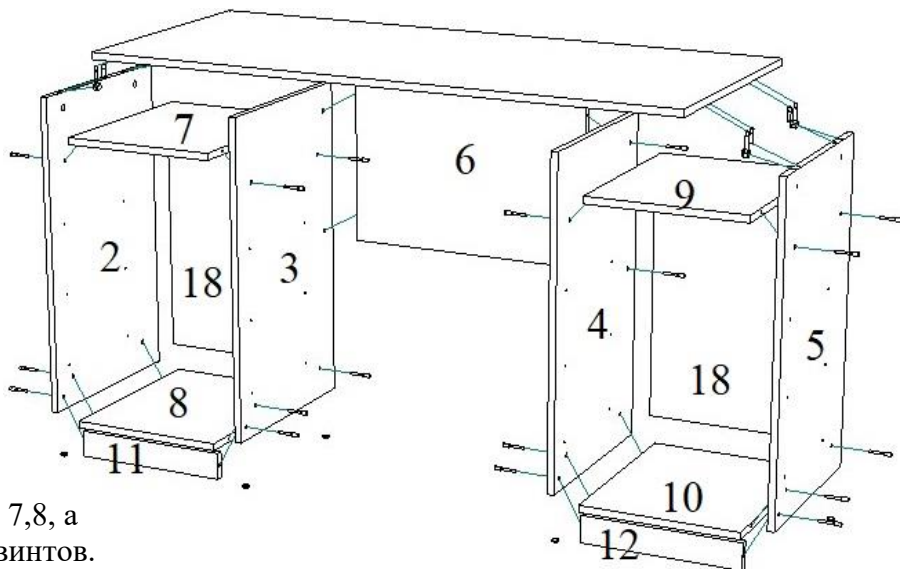
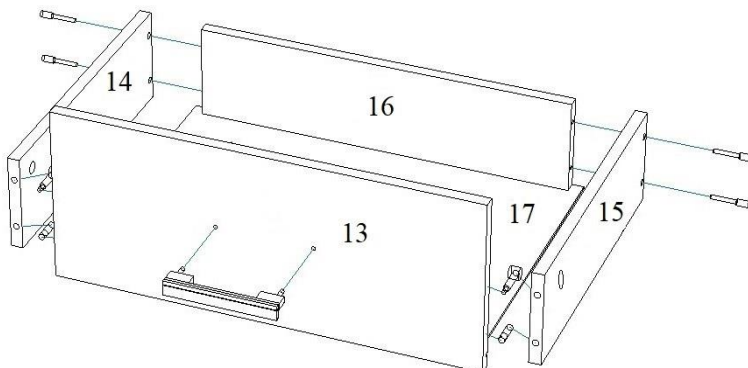







#### ПОРЯДОК СБОРКИ ИЗДЕЛИЯ

1. Собираем выдвижные ящики
2. **ВНИМАНИЕ!** – во избежание путаницы все боковые стенки выдвижных ящиков (БСЯ) на фабрике изготавливаются одинаковыми (т.е. на одну сторону) и крепятся к передней стенке ящика (ПСЯ), одна отверстием под эксцентриковую стяжку наружу, а другая внутрь выдвижного ящика.
3. Между БСЯ 14,15 евроинтами крепим ЗСЯ 16.
4. В ПСЯ 13 вбить шканты и вкрутить штоки эксцентриковой стяжки, после этого крепим ПСЯ 13 на шканты к БСЯ 14,15 и фиксируем эксцентриковой стяжкой.
5. На получившийся каркас выдвижного ящика гвоздями крепим ДВП 17, предварительно убедившись в равенстве диагоналей каркаса выдвижного ящика.
6. Прикручиваем шурупами 3,5x16 внутренние части шариковых направляющих на БСЯ 14,15. (внутренние части шариковых направляющих крепятся на БСЯ по краю ЛДСП без учета ДВП в упор к ПСЯ).
7. Прикручиваем ручку к ПСЯ 13. Аналогично собираем остальные выдвижные ящики.
8. Собираем стол.
9. На бока 2,3,4,5 установить подпятники с нижней стороны боков.
10. На бока 2,3,4,5 накрутить шурупами 3,5 x 16 боковые части шариковых направляющих.
11. Прикрепить к бокам 2,3 горизонты 7,8, а также плинтус 11 с помощью евроинтов.
12. Прикрепить к бокам 4,5 горизонты 9,10, а также плинтус 12 с помощью евроинтов.



13. На получившиеся тумбы набить ДВП 18 предварительно убедившись в равенстве диагоналей тумб.
14. Соединить с помощью евроинтов бока 3,4 с царгой 6.
15. Предварительно вбив шканты и вкрутив штоки эксцентриковой стяжки в столешницу 1 крепим ее к бокам 2,5 на шканты и фиксируем эксцентриковой стяжкой.
16. Вставляем выдвижные ящики и устанавливаем декоративные заглушки на евроинты и эксцентриковую стяжку.

## ВЕДОМОСТЬ ФУРНИТУРЫ

|  |                                   |    |
|--|-----------------------------------|----|
|    | Саморез 4,2x30                    | 12 |
|    | Гвоздь 2x20                       | 80 |
|    | Евровинт 7x50                     | 48 |
|    | Заглушка евровинта                | 48 |
|    | Заглушка эксцентрика              | 16 |
|    | Подпятник (ножка-гвоздь)          | 8  |
|    | Ручка-скоба 96-128 мм (С-17) хром | 6  |
|    | Стяжка эксцентриковая             | 16 |
|    | Шайба пластиковая                 | 12 |
|    | Шариковые направляющие 35x400     | 6  |
|    | Шестигранник 4 мм                 | 1  |
|    | Шкант 8x30                        | 20 |
|  | Шуруп 3,5x16                      | 48 |

## СПЕЦИФИКАЦИЯ НА ДЕТАЛИ ИЗДЕЛИЯ

| №поз        | Наименование | Кол-во | Деталь |        |
|-------------|--------------|--------|--------|--------|
|             |              |        | длина  | ширина |
| 1           | Крыша        | 1      | 1400   | 600    |
| 2, 3, 4, 5  | Бок          | 4      | 730    | 450    |
| 13          | ПСЯ          | 6      | 159    | 364    |
| 14, 15      | БСЯ          | 12     | 90     | 400    |
| 16          | ЗСЯ          | 6      | 90     | 310    |
| 11, 12      | Плинтус      | 2      | 60     | 368    |
| 7, 8, 9, 10 | Горизонт     | 4      | 368    | 449    |
| 17          | ДВП          | 6      | 338    | 405    |
| 18          | ДВП          | 2      | 520    | 395    |

### Монтаж и установка ящика на шариковые направляющие

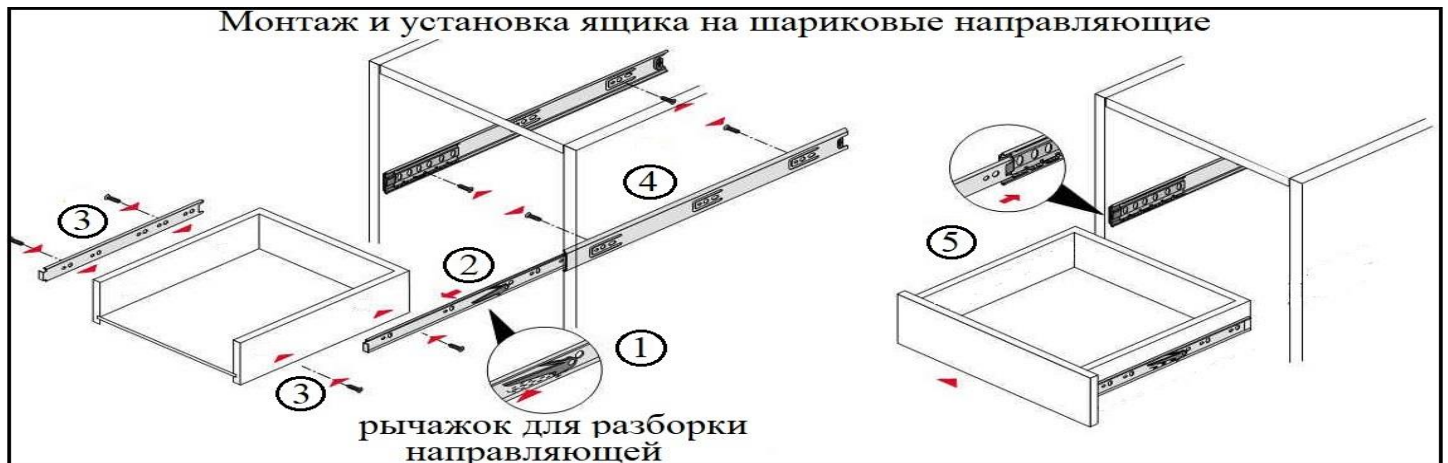

## ***Гарантийные обязательства.***

Предприятие-изготовитель гарантирует соответствие изделия требованиям ГОСТ 16371-2014 «Мебель. Общие технические условия» и соответствует требованиям ТР ТС 025/2012 «О безопасности мебельной продукции».

Гарантийный срок эксплуатации – 12 месяца. Срок исчисляется со дня продажи.

В случае обнаружения производственных дефектов предприятие обязуется устранять их путем ремонта на месте или замены отдельных деталей или изделия в целом.

Гарантия не распространяется на мебель, имеющую механические повреждения (риски, вырывы, царапины и т.п.), возникшие при транспортировании, в процессе неправильной сборки и эксплуатации, а также на мебель, имеющую утолщение щитов от влаги (разбухание), возникшее из-за неправильного ухода.

Срок службы изделия 5 лет.

## ***Правила ухода и эксплуатации.***

Для сохранения эксплуатационных и эстетических качеств мебели в течении длительного срока необходимо соблюдать условия ее хранения, правил эксплуатации и ухода.

1. Мебель рекомендуется эксплуатировать в проветриваемом, сухом помещении с температурой воздуха не ниже +10С и относительной влажностью воздуха 65%(допускается + или — 15% от заданной величины).

2. При эксплуатации изделий, имеющих стеклянные створки, полки и зеркала необходимо помнить, что эксплуатация изделий из стекла и зеркал с трещиной сопряжено с риском получения травмы. При обнаружении трещины на стекле или зеркале, необходимо немедленно его заменить.

3. В процессе эксплуатации мебели возможно ослабление крепежной фурнитуры — необходимо периодически подтягивать ее.

4. Во избежание потери товарного вида изделий и зеркал рекомендуется защитить от попадания на них прямых солнечных лучей, не должны находиться вблизи отопительных приборов, сырых и холодных стен (может привести к изменению цвета и отслоения пленки).

5. Не допускать попадание воды и технических жидкостей на поверхность мебели. Не стоит ставить на поверхность мебели горячие предметы без теплоизоляционной прокладки.

6. Беречь поверхность мебели от механических повреждений.

7. Поверхность мебели можно чистить влажной тканью с применением средств по уходу за мебелью с последующей протиркой насухо. Запрещено применять эфир, ацетон, растворитель и другие вещества, содержащие спирт так как поверхность мебели не устойчива к их воздействию.

8. Фасадную часть мебели стоит чистить мягкой влажной тканью с применением хозяйственного мыла, после чего вытирать насухо. Не использовать для чистки наждачную бумагу, соду и др. вещества содержащие абразивные материалы

**ВНИМАНИЕ!** Предприятие-изготовитель оставляет за собой право вносить незначительные изменения, не ухудшающие качества изделия.

**ВНИМАНИЕ!** Сборку мебели должен осуществлять специалист.

Мебельная фабрика ПИРАМИДА  
г. Краснодар, тел. Факс (861)227-87-87