

Мебельная фабрика Пирамида

г. Краснодар, тел (861)227-87-87

[e-mail: piramida389@yandex.ru](mailto:piramida389@yandex.ru)

[сайт: www.mebelpiramida.ru](http://www.mebelpiramida.ru)



Паспорт и инструкция по сборке шкафа НИКА-8

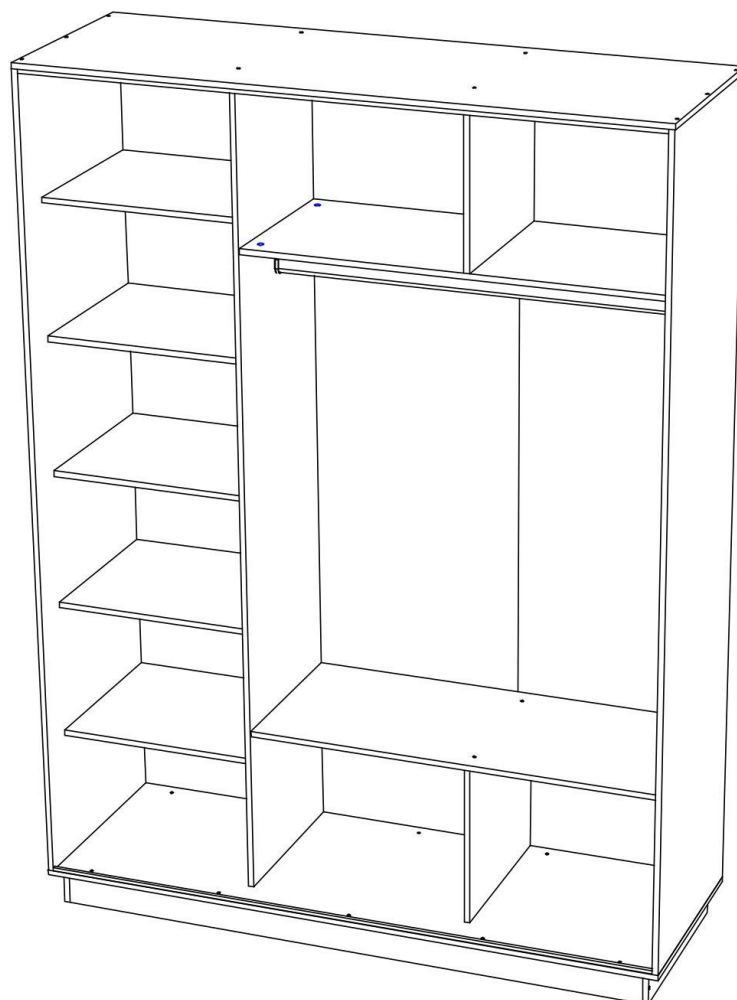

Уважаемый покупатель!

Для удобства транспортирования и предотвращения повреждения изделие поставляется в разобранном и упакованном виде. Сборку мебели должен производить специалист по сборке. Стоимость сборочных работ в стоимость изделия не включена.

Изделие собирается из отдельных деталей и фурнитуры, закрепленной на деталях или приложенной к изделию в упаковке.



рис. 2

ОБЩИЕ ТЕХНИЧЕСКИЕ УКАЗАНИЯ ПО СБОРКЕ

Сборку мебели следует производить на твердой, ровной и чистой поверхности, мелкие предметы и неровности могут оцарапать детали мебели. Положите на пол ковер, мягкую толстую ткань или гофра-картон от упаковки. Перед началом сборки внимательно ознакомьтесь с инструкцией.

Порядок сборки шкафа.

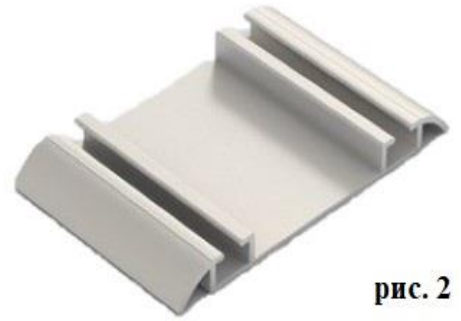
1. Соединяем плинтуса 9 и 10 между собой евровинтами. Вбиваем подпятники.
2. Крепим плинтуса 9 к дну 5.
3. К боку среднему 3 и боку 2 крепим эксцентриковыми стяжками горизонты 6.
4. К боку 1 и боку среднему 3 крепим эксцентриковыми стяжками горизонты 7.
5. К крыше 4 и дну 5 крепим евровинтами бока 1, 2, 3 и средник 12.
6. Набиваем ДВП 11,12,13 и 14 предварительно убедившись в равенстве диагоналей.
7. Крепите шурупами 3,5x16 штангодержатели на бок 2 и бок средний 3 на удобной для Вас высоте.
8. Горизонты 8 установить на бока на стяжку полкодержатель. Шток стяжки вкрутить в бока, стяжку вбить в горизонты.
9. Двери поставляются в собранном виде. На дверь необходимо только наклеить на ручки с левой и правой стороны щетку торцевую (щетка самоклеящаяся).

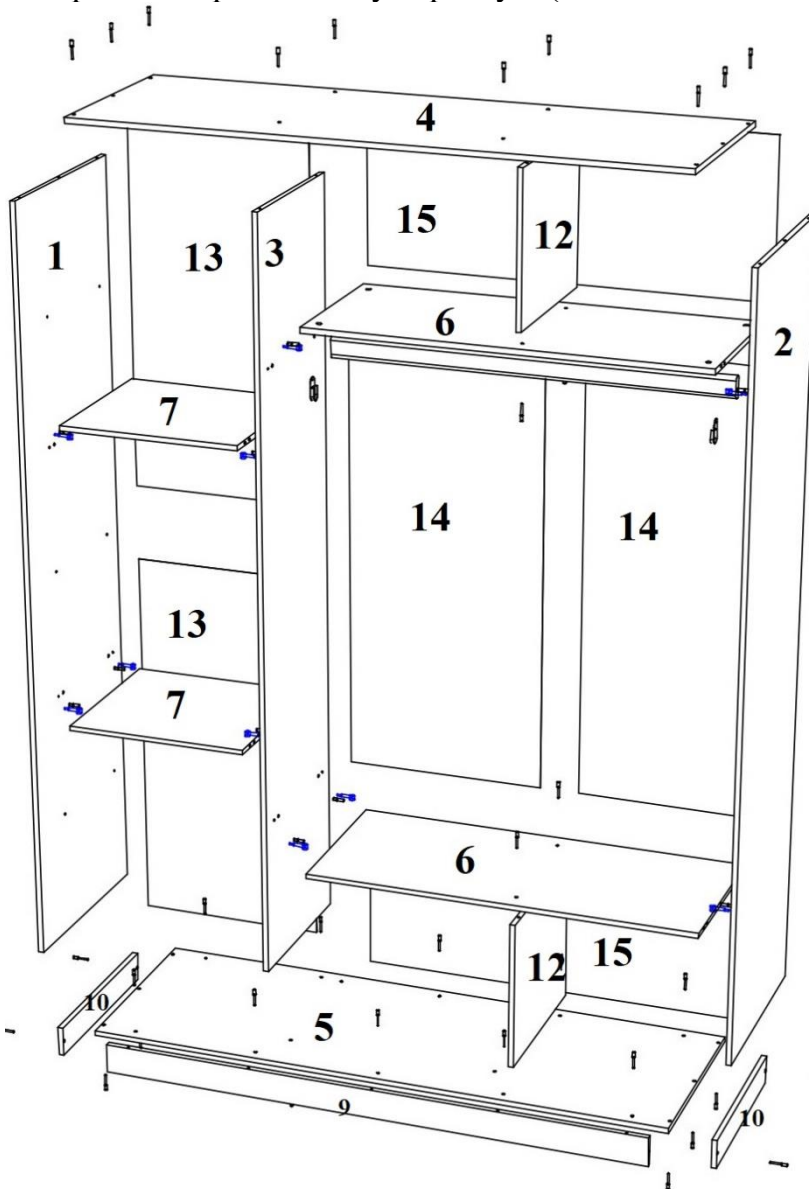

10. На дно 2 крепим саморезами 3,5x16 ходовой двойной профиль (как указано в схеме на рис.3).

11. На крышу 1 крепим саморезами 3,5x16 направляющий Ш-образный профиль (как указано в схеме на рис.3).

12. Вставить двери.

13. После завершения сборки вставьте заглушки.

Состав системы.

Направляющий Ш-образный профиль.

Крепится на верхней внутренней поверхности потолка шкафа (рис.3) саморезами 4,2x16 и служит направляющей для верхней части дверей. Длина выбирается равной размеру внутреннего пространства шкафа между боковыми стенками.

ходовой двойной профиль.

Крепится на нижней внутренней поверхности пола шкафа (рис.3) саморезами 4,2x16 и служит опорой и



рис. 1

направляющей для нижней части дверей. Длина выбирается равной размеру внутреннего пространства шкафа между боковыми стенками.

Схема взаимного расположения, направляющего Ш-образного профиля и ходового двойного профиля.

СПЕЦИФИКАЦИЯ НА ДЕТАЛИ ИЗДЕЛИЯ

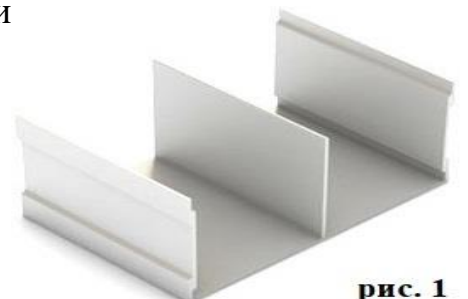
№ поз	НАИМЕНОВАНИЕ	КОЛ-ВО	ДЕТАЛЬ	
			длина	ширина
1-2	Бок правый	2	2278	600
3	Средник	1	2278	500
4-5	Крыша/дно	2	1770	600
6	Горизонт	2	1175	495
7-8	Горизонт	5	545	495
9	Плинтус	2	1670	90
10	Плинтус	2	545	90
12	Средний бок	2	450	495
11	Задняя стенка	2	1152	567
12	Задняя стенка	2	1362	599
13	Задняя стенка	2	1197	471











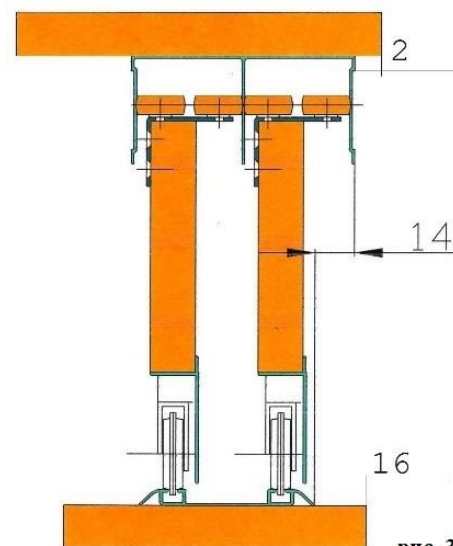







рис. 3

ВЕДОМОСТЬ ФУРНИТУРЫ

	Евровинт 7*50	38
	Заглушка для евровинта	38
	Заглушка для эксцентрика	16
	Стяжка-полкодержатель	12
	Гвоздь 2*20	70
	Подпятник	10
	Штанга металл овальная	1
	Штангодержатель овальный	2
	Ключ шестигранный 4мм	1
	Эксцентрик	16
	Шкант 8*30	16
	Шуруп 3,5*16	24
	Скрепа	8
	Стопор для двери	2
	Планка соединительная	1

Гарантийные обязательства

Предприятие-изготовитель гарантирует соответствие изделия требованиям ГОСТ 16371-2014 «Мебель. Общие технические условия» и соответствует требованиям ТР ТС 025/2012 «О безопасности мебельной продукции».

Гарантийный срок эксплуатации – 12 месяца. Срок исчисляется со дня продажи.

В случае обнаружения производственных дефектов предприятие обязуется устранять их путем ремонта на месте или замены отдельных деталей или изделия в целом.

Гарантия не распространяется на мебель, имеющую механические повреждения (риски, вырывы, царапины и т.п.), возникшие при транспортировании, в процессе неправильной сборки и эксплуатации, а также на мебель, имеющую утолщение щитов от влаги (разбухание), возникшее из-за неправильного ухода.

Срок службы изделия 5 лет.

Правила ухода и эксплуатации.

Для сохранения эксплуатационных и эстетических качеств мебели в течении длительного срока необходимо соблюдать условия ее хранения, правил эксплуатации и ухода.

1. Мебель рекомендуется эксплуатировать в проветриваемом, сухом помещении с температурой воздуха не ниже +10С и относительной влажностью воздуха 65%(допускается + или — 15% от заданной величины).

2. При эксплуатации изделий, имеющих стеклянные створки, полки и зеркала необходимо помнить, что эксплуатация изделий из стекла и зеркал с трещиной сопряжено с риском получения травмы. При обнаружении трещины на стекле или зеркале, необходимо немедленно его заменить.

3. В процессе эксплуатации мебели возможно ослабление крепежной фурнитуры — необходимо периодически подтягивать ее.

4. Во избежание потери товарного вида изделий и зеркал рекомендуется защитить от попадания на них прямых солнечных лучей, не должны находиться вблизи отопительных приборов, сырых и холодных стен (может привести к изменению цвета и отслоения пленки).

5. Не допускать попадание воды и технических жидкостей на поверхность мебели. Не стоит ставить на поверхность мебели горячие предметы без теплоизоляционной прокладки.

6. Беречь поверхность мебели от механических повреждений.

7. Поверхность мебели можно чистить влажной тканью с применением средств по уходу за мебелью с последующей протиркой насухо. Запрещено применять эфир, ацетон, растворитель и другие вещества, содержащие спирт так как поверхность мебели не устойчива к их воздействию.

8. Фасадную часть мебели стоит чистить мягкой влажной тканью с применением хозяйственного мыла, после чего вытирать насухо. Не использовать для чистки наждачную бумагу, соду и др. вещества содержащие абразивные материалы.

ВНИМАНИЕ! Предприятие-изготовитель оставляет за собой право вносить незначительные изменения, не ухудшающие качества изделия.

ВНИМАНИЕ! Сборку мебели должен осуществлять специалист.

Мебельная фабрика ПИРАМИДА

г. Краснодар, тел. факс (861)227-87-87