

Мебельная фабрика Пирамида

г. Краснодар, тел (861)227-87-87

e-mail: piramida389@yandex.ru

сайт: www.mebelpiramida.ru



Паспорт и инструкция по сборке кровати Лесики

(2 спальных места 700 x 1800 и 700 x 1700)

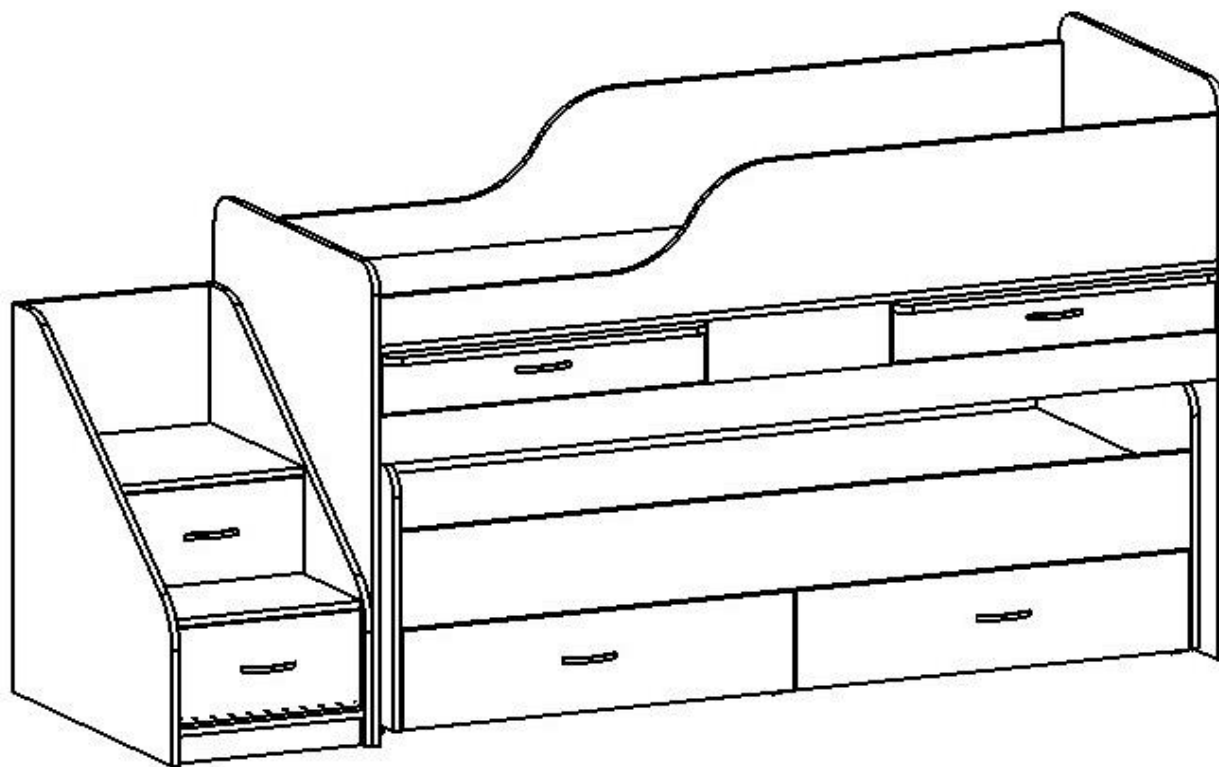

Уважаемый покупатель!

Для удобства транспортирования и предотвращения повреждения изделие поставляется в разобранном и упакованном виде. Сборку мебели должен производить специалист по сборке. Стоимость сборочных работ в стоимость изделия не включена.

Изделие собирается из отдельных деталей и фурнитуры, закрепленной на деталях или приложенной к изделию в упаковке.

ОБЩИЕ ТЕХНИЧЕСКИЕ УКАЗАНИЯ ПО СБОРКЕ

Сборку мебели следует производить на твердой, ровной и чистой поверхности, мелкие предметы и неровности могут оцарапать детали мебели. Положите на пол ковер, мягкую толстую ткань или гофра-картон от упаковки. Перед началом сборки внимательно ознакомьтесь с инструкцией.

Порядок сборки кровати.

1. Собираем кровать. Верхний ярус.

1.1. На бока 1, 2 снизу вбить подпятники по 3 штуки на каждую.

1.2. Прикрутить шурупами 3,5x16 шариковые направляющие (шириной 45 мм).

1.3. К бокам 1, 2 прикрепить евровинтами спальное место 7.

1.4. К спальному месту 7 и бокам 1, 2 прикрепить евровинтами бок 4.

1.5. К спальному месту 7 крепим евровинтами заглушку 10.

1.6. При помощи евровинтов и эксцентриков крепим распорку переднюю 8 к заглушке 10 и бокам 1, 2.

1.7. К бокам 1, 2 крепим евровинтами распорки задние 9, 41 и бок 3.

1.8. На распорки 5, 6 крепим шурупами 3,5x16 шариковые направляющие (шириной 45 мм).

1.9. К спальному месту 7, задней распорке 9, заглушке 10 крепим при помощи шкантов и евровинтов распорки 5, 6.

2. Собираем ящики верхнего яруса.

3. Ящик со столешницей. **ВНИМАНИЕ!** – во избежание путаницы все боковые стенки выдвижных ящиков (БСЯ) на фабрике изготавливаются одинаковыми (т.е. на одну сторону) и крепятся к передней стенке ящика (ПСЯ), одна отверстием под эксцентриковую стяжку наружу, а другая внутрь выдвижного ящика.

3.1. С помощью эксцентриковой стяжки и шкантов соединяем ПСЯ 12 с БСЯ 13, 14. К БСЯ 13, 14 евровинтами прикручиваем ЗСЯ 15. Крепим к БСЯ 13, 14 столешницу 11 при помощи шкантов и эксцентриков.

3.2. Прикручиваем направляющие ползки 400 мм на БСЯ 13, 14 шурупами 3,5x16

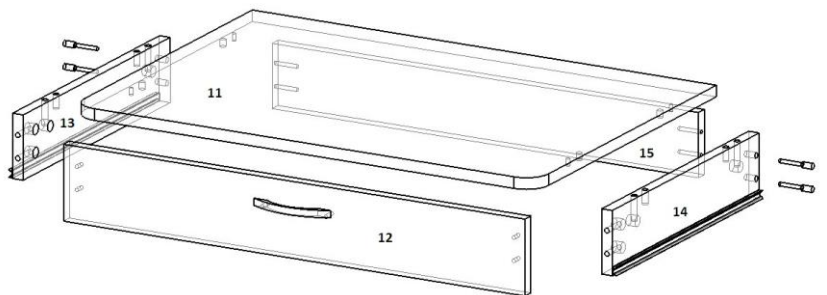
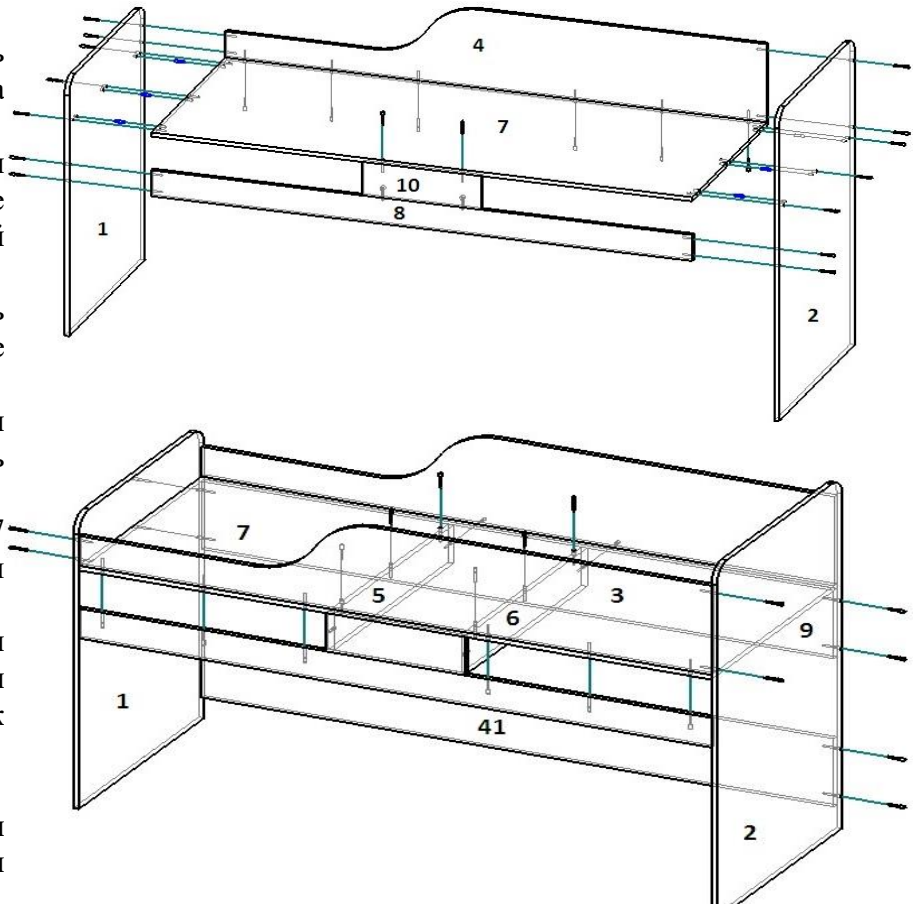

(направляющие полного выдвижения крепятся на БСЯ по краю ЛДСП). Для данного ящика предусмотрена шариковая направляющая шириной — 45 мм.

3.3. Вставить ящики, отрегулировать зазоры, перемещая направляющие на боках (вперед-назад) и на БСЯ (вверх-вниз).

3.4. Вставляем декоративные заглушки на евроинты и эксцентрики.

4. Собираем кровать. Нижний ярус.

4.1. На бока 16, 17, царгу 18 снизу прикрутить шурупами 3,5x16 ножки-ролики по 2 штуки на каждую.

4.2. Прикручиваем шариковые направляющие 400 мм (шириной 35 мм) к бокам 16, 17 и царге 18 при помощи шурупов 3,5x16.

4.3. Прикрутить евроинтами к распорке 21 и царге 18 распорки 20.

4.4. Соединить бока 1, 2, и распорки 21 между собой при помощи межсекционных стяжек.

4.5. Прикрутить евроинтами бока 19 к бокам 1, 2 и царге 18.

4.6. Устанавливаем декоративные заглушки на евроинты и эксцентриковые стяжки.

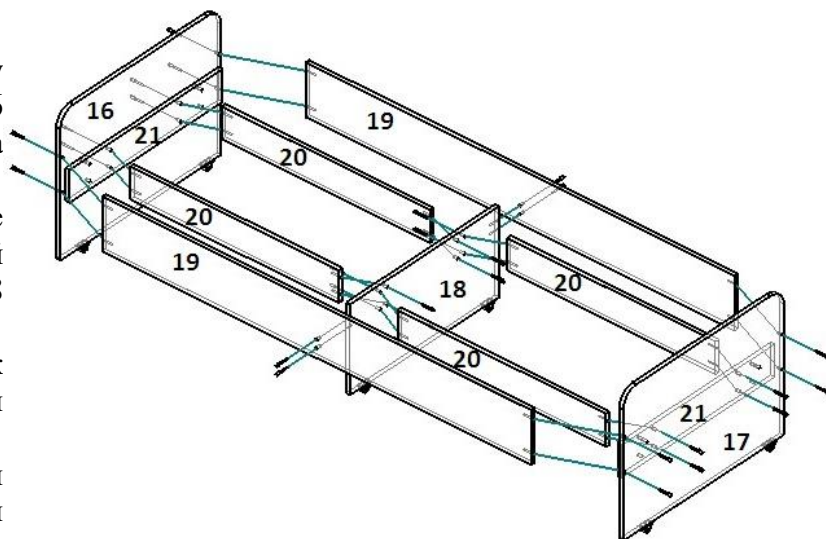

5. Собираем ящики нижнего яруса.

5.1. Два ящика. **ВНИМАНИЕ!** – во избежание путаницы все боковые стенки выдвижных ящиков (БСЯ) на фабрике изготавливаются одинаковыми (т.е. на одну сторону) и крепятся к передней стенке ящика (ПСЯ), одна отверстием под эксцентриковую стяжку наружу, а другая внутрь выдвижного ящика.

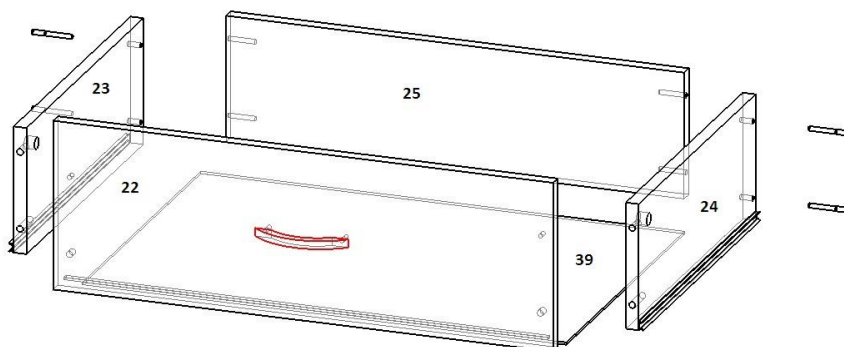

5.2. С помощью эксцентриковой стяжки и шкантов соединяем ПСЯ 22 с БСЯ 23,24. К БСЯ 23,24 евроинтами прикручиваем ЗСЯ 25. На получившуюся конструкцию гвоздями набиваем ДВП 39, предварительно убедившись в равенстве диагоналей. Прикручиваем направляющие ползки 400 мм на БСЯ 23,24 шурупами 3,5x16 (направляющие полного выдвижения крепятся на БСЯ по краю ЛДСП без учета ДВП). Шариковая направляющая шириной — 35 мм.

5.3. Вложить прокладки 40 в кровать.

5.4. Вставить ящики, отрегулировать зазоры, перемещая направляющие на боках (вперед-назад) и на БСЯ (вверх-вниз).

6. СОБИРАЕМ ПРИКРОВАТНУЮ ТУМБУ.

- 6.1. На бока 26,27 крепим шурупами 3,5x16 роликовые направляющие 400 мм. Вбиваем подпятники по 3 штуки на каждый бок.
- 6.2. К бокам 26, 27 крепим горизонты 28, 29, 30, 31, плинтус 37 и заглушку 32 при помощи шкантов и евровинтов.

7. СОБИРАЕМ ЯЩИКИ ТУМБЫ.

- 7.1. Два ящика. **ВНИМАНИЕ!** – во избежание путаницы все боковые стенки выдвижных ящиков (БСЯ) на фабрике изготавливаются одинаковыми (т.е. на одну сторону) и крепятся к передней стенке ящика (ПСЯ), одна отверстием под эксцентриковую стяжку наружу, а другая внутрь выдвижного ящика.
- 7.2. С помощью эксцентриковой стяжки и шкантов соединяем ПСЯ 33 с БСЯ 34,35. К БСЯ 34,35 евровинтами прикручиваем ЗСЯ 36. На получившуюся конструкцию гвоздями набиваем ДВП 38, предварительно убедившись в равенстве диагоналей. Прикручиваем к ПСЯ 33 ручки. На БСЯ 34,35 крепим ответные направляющие снизу поверх ДВП 38.
- 7.3. Вставить ящики, отрегулировать зазоры между ящиками и боками.
- 7.4. После завершения сборки вставляем заглушки на евровинты и эксцентрики.

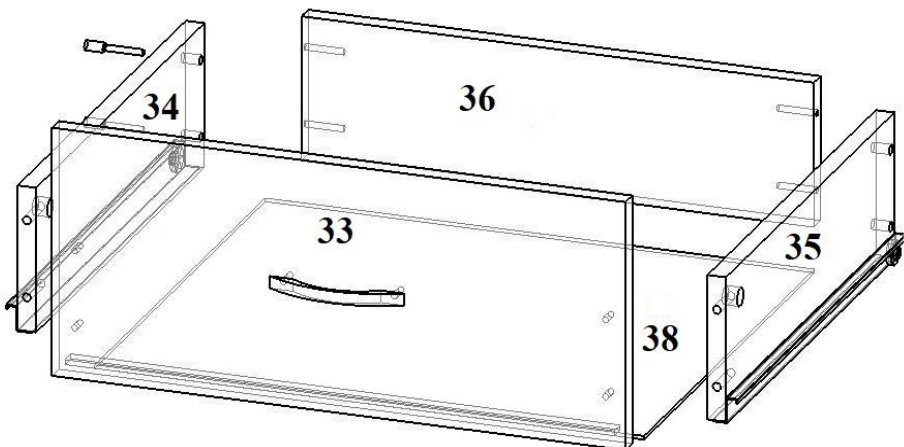
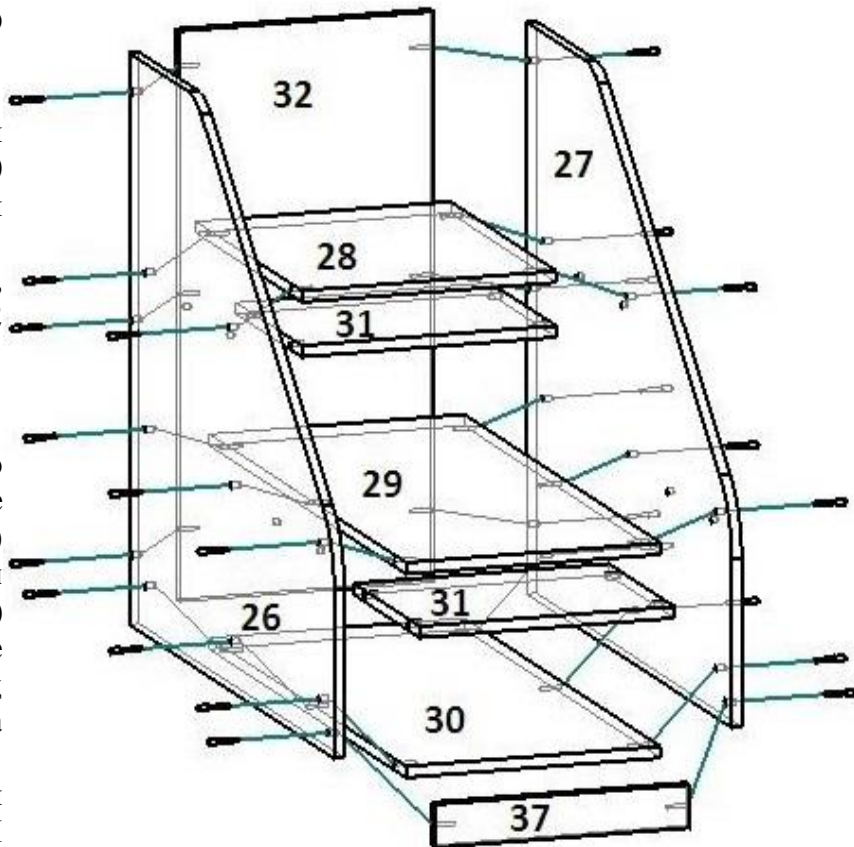

**ВНИМАНИЕ! В КОМПЛЕКТ КРОВАТИ МАТРАЦЫ НЕ ВХОДЯТ!
МАКСИМАЛЬНАЯ РЕКОМЕНДУЕМАЯ ТОЛЩИНА МАТРАЦА 15 СМ.**

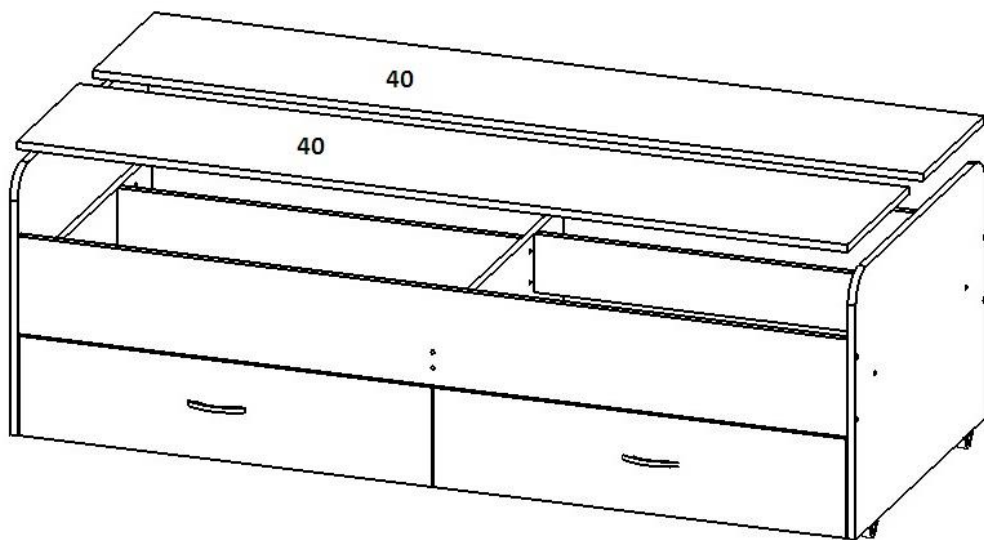

СПЕЦИФИКАЦИЯ НА ДЕТАЛИ ИЗДЕЛИЯ

№ поз	НАИМЕНОВАНИЕ	КОЛ-ВО	ДЕТАЛЬ	
			длина	ширина
Верхний ярус				
1	Бок левый R	1	985	732
2	Бок правый R	1	1185	732
3, 4	Бок передний R	2	300	1800
11	Столешница R	2	696	488
5, 6	Распорка	2	129	699
7	Спальное место	1	1800	732
8	Распорка передняя	1	1800	100
9, 41	Распорка задняя	2	1800	230
10	Заглушка	1	129	396
12	ПСЯ	2	106	696
13, 14	БСЯ	4	90	400
15	ЗСЯ	2	90	643
Нижний ярус				
16, 17	Бок R	2	540	732
18	Царга	1	332	700
19	Бок передний	2	200	1700
20	Распорка	4	120	826
21	Распорка	2	120	698
22	ПСЯ	2	204	844
23, 24	БСЯ	4	120	400
25	ЗСЯ	2	120	784
Тумба прикроватная				
26, 27	Бок тумбы R	2	800	732
28	Горизонт	1	400	435
29	Горизонт	1	400	696
30	Горизонт	1	400	715
31	Горизонт	2	400	250
32	Заглушка	1	800	400
33	ПСЯ	2	198	396
34, 35	БСЯ	4	120	400
36	ЗСЯ	2	120	343
37	Плинтус	1	60	400
38	ДВП	2	373	403
39		2	809	403
40	Прокладка	2		

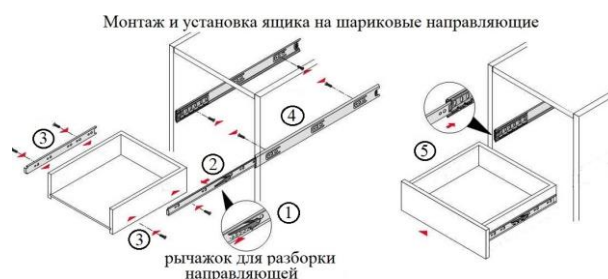
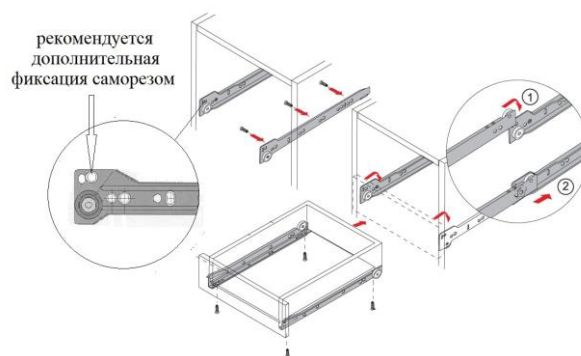
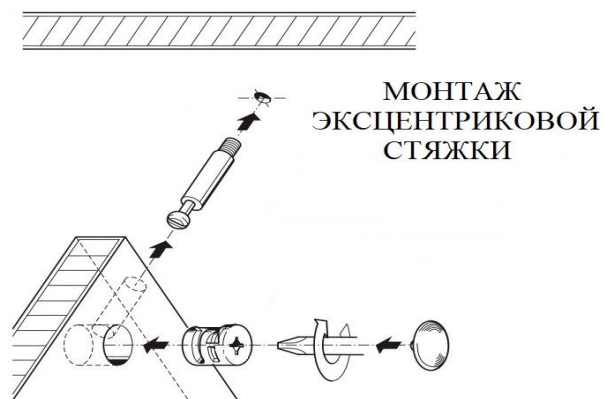

ВЕДОМОСТЬ ФУРНИТУРЫ

	Гвоздь 2*20	50
	Евровинт 7x50	122
	Заглушка евровинта	118
	Заглушка эксцентрика	20
	Ключ шестигранный 4мм	1
	Ножка-ролик 25 мм	6
	Стяжка эксцентриковая	22
	Шкант 8x30	46
	Шуруп 3,5x16	60
	Подпятник	12
	Ручка С17	6
	Саморез для ручки 4,2*30	12
	Шайба под саморез для ручки	12
	Шариковые направляющие 400*35	2
	Шариковые направляющие 400*45	2
	Роликовые направляющие 400	2
	Межсекционная стяжка 8мм	4

Прокладки не входят в стоимость кровати, поэтому могут быть разного цвета, с потертостями или не ламинированные. Прокладки из ЛДСП в цвет изделия приобретаются отдельно за дополнительную плату по желанию клиента.

Гарантийные обязательства

Предприятие-изготовитель гарантирует соответствие изделия требованиям ГОСТ 16371-2014 «Мебель. Общие технические условия» и соответствует требованиям ТР ТС 025/2012 «О безопасности мебельной продукции».

Гарантийный срок эксплуатации – 12 месяца. Срок исчисляется со дня продажи.

В случае обнаружения производственных дефектов предприятие обязуется устранять их путем ремонта на месте или замены отдельных деталей или изделия в целом.

Гарантия не распространяется на мебель, имеющую механические повреждения (риски, вырывы, царапины и т.п.), возникшие при транспортировании, в процессе неправильной сборки и эксплуатации, а также на мебель, имеющую утолщение щитов от влаги (разбухание), возникшее из-за неправильного ухода.

Срок службы изделия 5 лет.

Правила ухода и эксплуатации.

Для сохранения эксплуатационных и эстетических качеств мебели в течении длительного срока необходимо соблюдать условия ее хранения, правил эксплуатации и ухода.

1. Мебель рекомендуется эксплуатировать в проветриваемом, сухом помещении с температурой воздуха не ниже +10С и относительной влажностью воздуха 65% (допускается + или – 15% от заданной величины).

2. При эксплуатации изделий, имеющих стеклянные створки, полки и зеркала необходимо помнить, что эксплуатация изделий из стекла и зеркал с трещиной сопряжено с риском получения травмы. При обнаружении трещины на стекле или зеркале, необходимо немедленно его заменить.

3. В процессе эксплуатации мебели возможно ослабление крепежной фурнитуры — необходимо периодически подтягивать ее.

4. Во избежание потери товарного вида изделий и зеркал рекомендуется защитить от попадания на них прямых солнечных лучей, не должны находиться вблизи отопительных приборов, сырых и холодных стен (может привести к изменению цвета и отслоения пленки).

5. Не допускать попадание воды и технических жидкостей на поверхность мебели. Не стоит ставить на поверхность мебели горячие предметы без теплоизоляционной прокладки.

6. Беречь поверхность мебели от механических повреждений.

7. Поверхность мебели можно чистить влажной тканью с применением средств по уходу за мебелью с последующей протиркой насухо. Запрещено применять эфир, ацетон, растворитель и другие вещества, содержащие спирт так как поверхность мебели не устойчива к их воздействию.

8. Фасадную часть мебели стоит чистить мягкой влажной тканью с применением хозяйственного мыла, после чего вытирать насухо. Не использовать для чистки наждачную бумагу, соду и др. вещества содержащие абразивные материалы.

ВНИМАНИЕ! Предприятие-изготовитель оставляет за собой право вносить незначительные изменения, не ухудшающие качества изделия.

ВНИМАНИЕ! Сборку мебели должен осуществлять специалист.

Мебельная фабрика ПИРАМИДА

г. Краснодар, тел. факс (861)227-87-87