

*Мебельная фабрика Пирамида*

г. Краснодар, тел (861)227-87-87

[e-mail: piramida389@yandex.ru](mailto:piramida389@yandex.ru)

[сайт: www.mebelpiramida.ru](http://www.mebelpiramida.ru)



# Паспорт и инструкция по сборке комода К-23



## Уважаемый покупатель!

Для удобства транспортирования и предотвращения повреждения изделие поставляется в разобранном и упакованном виде. Сборку мебели должен производить специалист по сборке. Стоимость сборочных работ в стоимость изделия не включена.

Изделие собирается из отдельных деталей и фурнитуры, закрепленной на деталях или приложенной к изделию в упаковке.

### ОБЩИЕ ТЕХНИЧЕСКИЕ УКАЗАНИЯ ПО СБОРКЕ

Сборку мебели следует производить на твердой, ровной и чистой поверхности, мелкие предметы и неровности могут оцарапать детали мебели. Положите на пол ковер, мягкую толстую ткань или гофра-картон от упаковки. Перед началом сборки внимательно ознакомьтесь с инструкцией.

### ПОРЯДОК СБОРКИ ИЗДЕЛИЯ

1. Собираем ящик. **ВНИМАНИЕ!** – во избежание путаницы все боковые стенки выдвижных ящиков (БСЯ) на фабрике изготавливаются одинаковыми (т.е. на одну сторону) и крепятся к передней стенке ящика (ПСЯ), одна отверстием под эксцентриковую стяжку наружу, а другая внутрь выдвижного ящика.

2. С помощью эксцентриковой стяжки и шкантов соединяем фасад 6 с боковинами 8. К боковинам ящика 8 евровинтами прикручиваем заднюю панель ящика 7. На получившуюся конструкцию гвоздями набиваем ДВП 12, предварительно убедившись в равенстве диагоналей корпуса выдвижного ящика.

3. Прикручиваем боковые части шариковых направляющих на боковины 8 шурупами 3,5x16 (направляющие полного выдвижения крепятся на боковины по нижнему краю ЛДСП без учета ДВП вплотную к фасаду ящика).

4. Аналогичным образом собираем остальные ящики.

5. Соберем каркас комода.

6. К бокам комода 3 и 5 прикрутить с помощью шурупов 3,5 x 16 боковые части шариковых направляющих, а также вставить шканты и вкрутить эксцентриковые стяжки для распорок 2.

7. В бока 3, 4 и 5 вбить подпятник-гвоздь.

8. Распорки 2 соединить с средником 4 на шканты и двухстороннюю эксцентриковую стяжку.

9. Присоединить к распоркам 2 бока 3 и 5.

10. В крышу 1 вставить шканты и вкрутить штоки эксцентриковой стяжки.

11. Прикрепить крышу 1 на шканты к бокам комода 3, 4 и 5, и зафиксировать ее при помощи эксцентриковой стяжки.

12. На получившуюся конструкцию набить ДВП 11, предварительно убедившись в равенстве диагоналей корпуса комода.

13. Устанавливаем ящики.

14. Крепим комод к стене уголками крепежными.

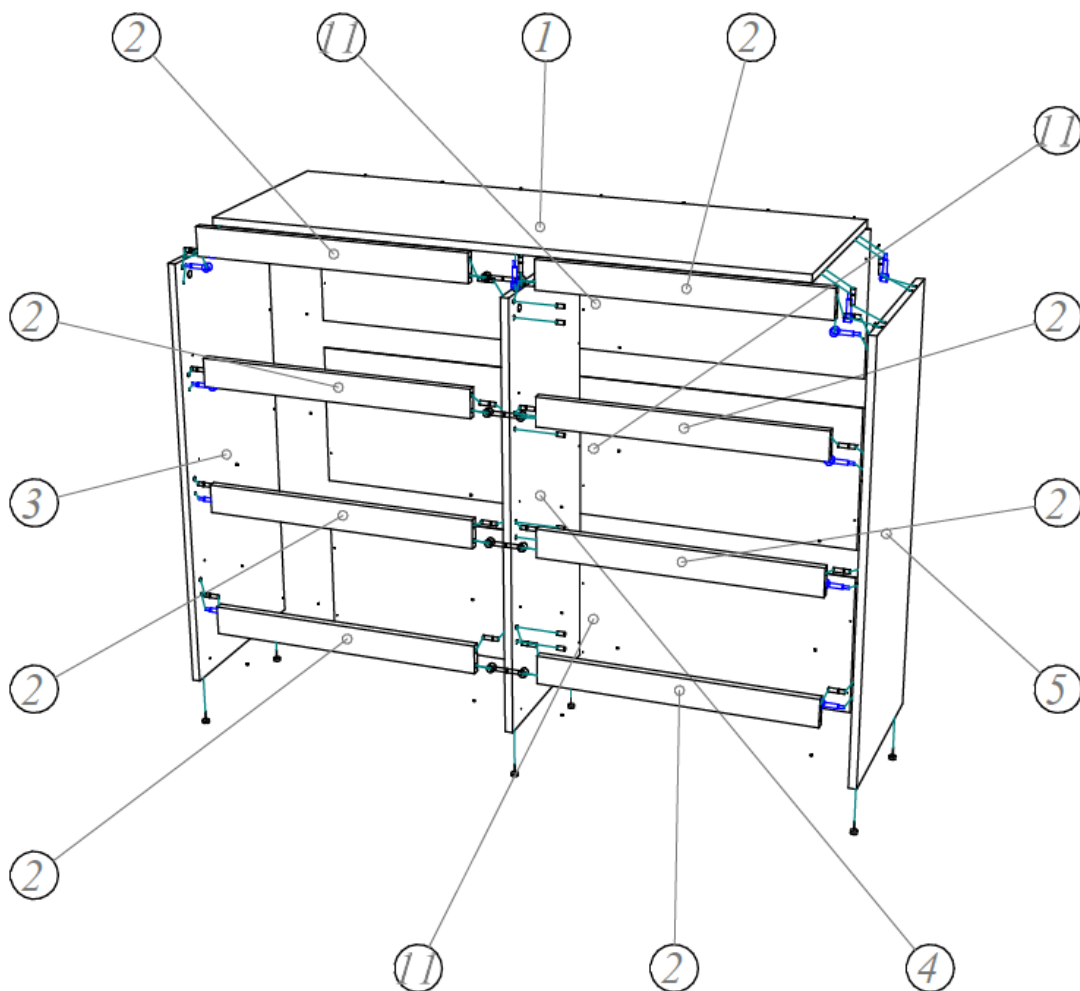
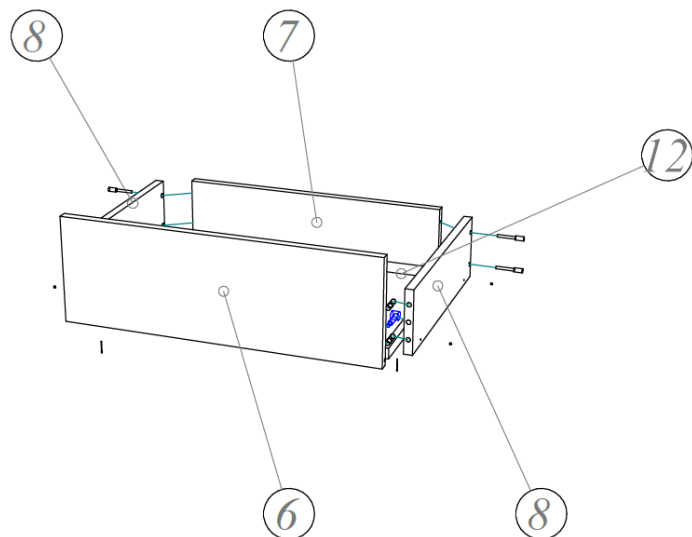

| №       | Наименование  | Длина | Ширина | Кол-во |
|---------|---------------|-------|--------|--------|
| 3, 4, 5 | Бока          | 910   | 400    | 3      |
| 6       | ПСЯ           | 596   | 200    | 8      |
| 7       | ЗСЯ           | 518   | 120    | 8      |
| 8       | БСЯ           | 390   | 120    | 16     |
| 1       | Крыша         | 1200  | 420    | 1      |
| 2       | Распорка      | 575   | 60     | 8      |
| 11      | Задняя стенка | 307   | 1196   | 3      |
| 12      | Дно ящика     | 548   | 392    | 8      |

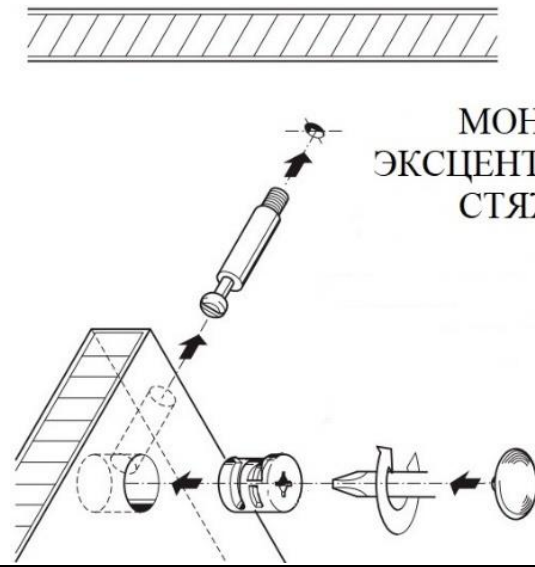

### ВЕДОМОСТЬ ФУРНИТУРЫ

|  |                                    |     |
|--|------------------------------------|-----|
|    | Гвоздь 2x20                        | 110 |
|    | Евровинт 7x50                      | 32  |
|    | Заглушка Евровинта                 | 32  |
|    | Заглушка Эксцентрика               | 38  |
|    | Подпятник ножка-гвоздь             | 6   |
|  | Эксцентрик                         | 38  |
|  | Шток эксцентриковой стяжки двойной | 4   |
|  | Шток эксцентриковой стяжки         | 30  |
|  | Шариковые направляющие 350         | 8   |
|  | Шестигранник 4 мм                  | 1   |
|  | Шкант 8x30                         | 54  |
|  | Шуруп 3,5x16                       | 66  |
|  | Уголок крепежный                   | 2   |
|  | Планка соединительная для ДВП      | 2   |

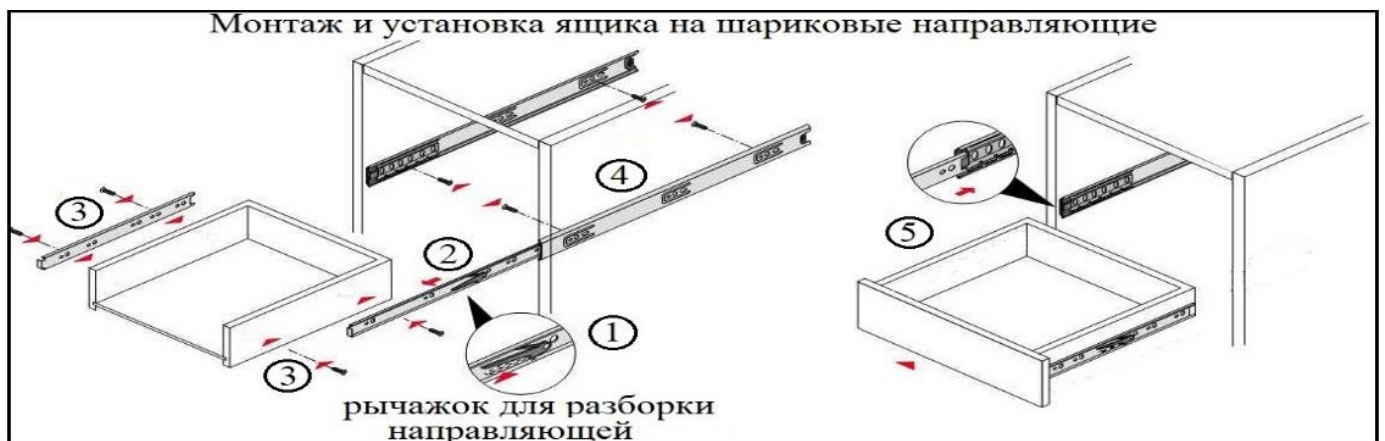

## ***Гарантийные обязательства***

Предприятие-изготовитель гарантирует соответствие изделия требованиям ГОСТ 16371-2014 «Мебель. Общие технические условия» и соответствует требованиям ТР ТС 025/2012 «О безопасности мебельной продукции».

Гарантийный срок эксплуатации – 12 месяца. Срок исчисляется со дня продажи.

В случае обнаружения производственных дефектов предприятие обязуется устранять их путем ремонта на месте или замены отдельных деталей или изделия в целом.

Гарантия не распространяется на мебель, имеющую механические повреждения (риски, вырывы, царапины и т.п.), возникшие при транспортировании, в процессе неправильной сборки и эксплуатации, а также на мебель, имеющую утолщение щитов от влаги (разбухание), возникшее из-за неправильного ухода.

Срок службы изделия 5 лет.

## ***Правила ухода и эксплуатации.***

Для сохранения эксплуатационных и эстетических качеств мебели в течении длительного срока необходимо соблюдать условия ее хранения, правил эксплуатации и ухода.

1. Мебель рекомендуется эксплуатировать в проветриваемом, сухом помещении с температурой воздуха не ниже +10С и относительной влажностью воздуха 65%(допускается + или — 15% от заданной величины).

2. При эксплуатации изделий, имеющих стеклянные створки, полки и зеркала необходимо помнить, что эксплуатация изделий из стекла и зеркал с трещиной сопряжено с риском получения травмы. При обнаружении трещины на стекле или зеркале, необходимо немедленно его заменить.

3. В процессе эксплуатации мебели возможно ослабление крепежной фурнитуры — необходимо периодически подтягивать ее.

4. Во избежание потери товарного вида изделий и зеркал рекомендуется защитить от попадания на них прямых солнечных лучей, не должны находиться вблизи отопительных приборов, сырых и холодных стен (может привести к изменению цвета и отслоения пленки).

5. Не допускать попадание воды и технических жидкостей на поверхность мебели. Не стоит ставить на поверхность мебели горячие предметы без теплоизоляционной прокладки.

6. Беречь поверхность мебели от механических повреждений.

7. Поверхность мебели можно чистить влажной тканью с применением средств по уходу за мебелью с последующей протиркой насухо. Запрещено применять эфир, ацетон, растворитель и другие вещества, содержащие спирт так как поверхность мебели не устойчива к их воздействию.

8. Фасадную часть мебели стоит чистить мягкой влажной тканью с применением хозяйственного мыла, после чего вытирать насухо. Не использовать для чистки наждачную бумагу, соду и др. вещества содержащие абразивные материалы.

**ВНИМАНИЕ!** Предприятие-изготовитель оставляет за собой право вносить незначительные изменения, не ухудшающие качества изделия.

**ВНИМАНИЕ!** Сборку мебели должен осуществлять специалист.

Мебельная фабрика ПИРАМИДА

г. Краснодар, тел. факс (861)227-87-87