

Мебельная фабрика Пирамида

г. Краснодар, тел (861)227-87-87

[e-mail: piramida389@yandex.ru](mailto:piramida389@yandex.ru)

[сайт: www.mebelpiramida.ru](http://www.mebelpiramida.ru)



Паспорт и инструкция по сборке стеллажа Астра-10

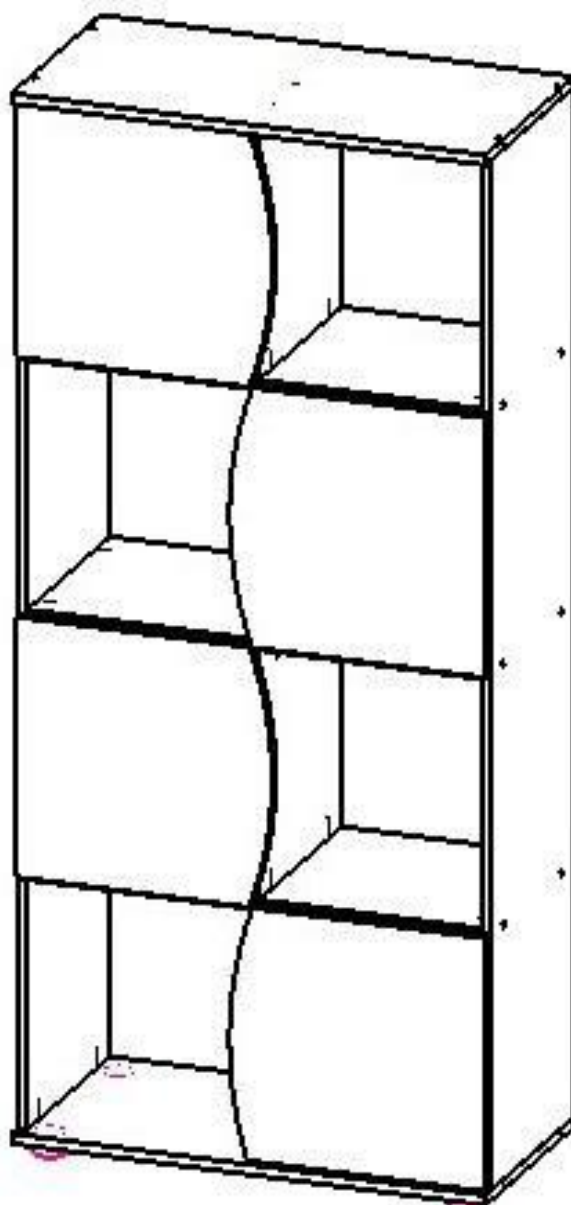

Уважаемый покупатель!

Для удобства транспортирования и предотвращения повреждения изделие поставляется в разобранном и упакованном виде. Сборку мебели должен производить специалист по сборке. Стоимость сборочных работ в стоимость изделия не включена.

Изделие собирается из отдельных деталей и фурнитуры, закрепленной на деталях или приложенной к изделию в упаковке.

ОБЩИЕ ТЕХНИЧЕСКИЕ УКАЗАНИЯ ПО СБОРКЕ

Сборку мебели следует производить на твердой, ровной и чистой поверхности, мелкие предметы и неровности могут оцарапать детали мебели. Положите на пол ковер, мягкую толстую ткань или гофра-картон от упаковки. Перед началом сборки внимательно ознакомьтесь с инструкцией

Порядок сборки.

1. На бока 3, 4 прикручиваем ответные планки от петель.
2. На дно 2 крепим ножки шурупами 3,5x30.
3. Крепим евровинтами к дну 2 бок средний 6.
4. На горизонты 5 вбиваем шканты, вкручиваем эксцентрики и прикручиваем евровинтами бока средние 6.
5. Далее соединяем между собой ранее собранные блоки (дно 2, горизонты 5 и бока средние 6) с помощью шкантов и эксцентриков. На крышу 1 также вкручиваем эксцентрик, вбиваем шкант и соединяем со средним боком 6 (к общей конструкции).
6. Берем бока 3, 4 и крепим их к крыше 1, дну 2, и горизонталам 5 при помощи евровинтов (бока симметричные).
7. На двери 7, 8 прикручиваем петли шурупами 3,5x16 (двери 7 по высоте меньше дверей 8).



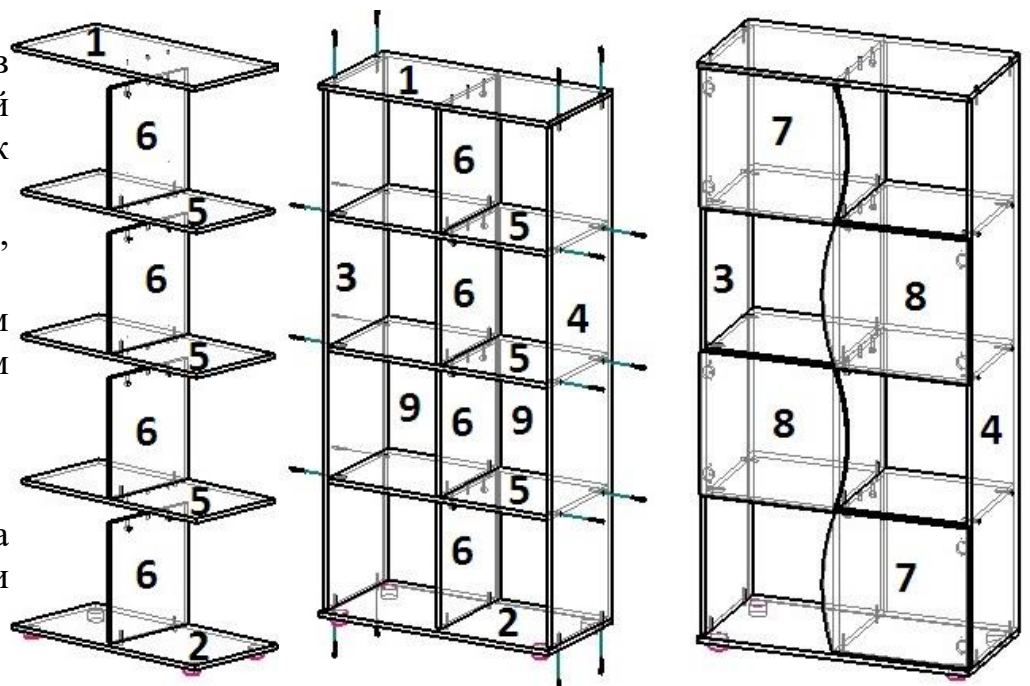
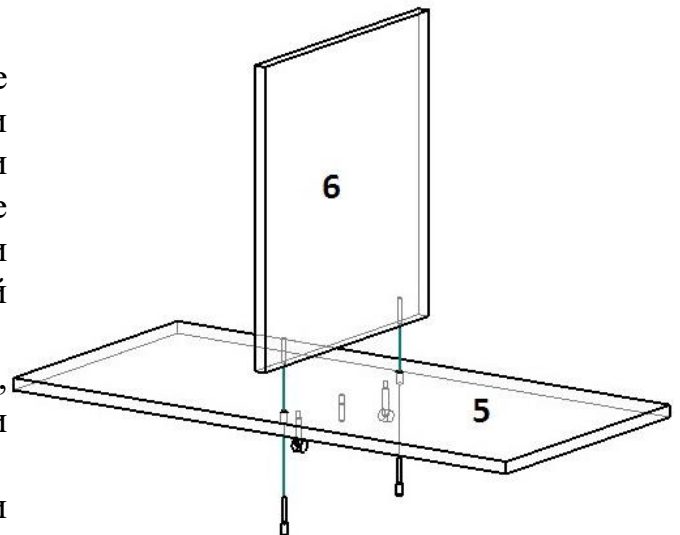
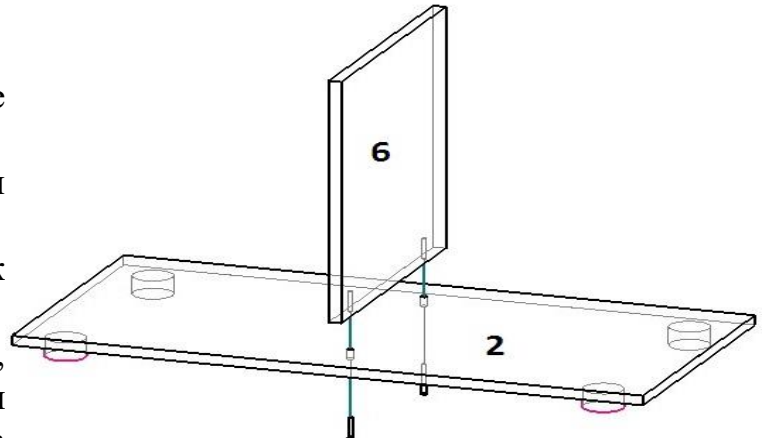









8. Убедившись в равенстве диагоналей прибиваем сзади к получившейся конструкции ДВП 9, 10.
9. Крепим двери к бокам 3, 4. Регулируем зазоры
10. Устанавливаем декоративные заглушки евровинты и эксцентрикостяжки.



СПЕЦИФИКАЦИЯ НА ДЕТАЛИ ИЗДЕЛИЯ

№ поз	НАИМЕНОВАНИЕ	КОЛ-ВО	ДЕТАЛЬ	
			длина	ширина
5	Горизонт	3	364	766
1	Крыша	1	800	390
2	Дно	1	800	390
3, 4	Бок	2	364	1648
6	Бок средний	4	364	400
7	Дверь R	2	406	433
8	Дверь R	2	416	433
9	Задняя стенка ДВП	2	1676	396

ВЕДОМОСТЬ ФУРНИТУРЫ

	Евровинт 7x50	28
	Заглушка Евровинта	22
	Заглушка Эксцентрика	8
	Ножка 20 мм	4
	Петля наружная	8
	Винт 6,3x10,6	16
	Гвоздь 2x20	30
	Стяжка эксцентриковая	8
	Шестигранник 4 мм	1
	Шкант 8x30	4
	Шуруп 3,5x16	32
	Скоба для двп	8

РЕГУЛИРОВАНИЕ ЗАЗОРОВ ДВЕРЕЙ НА ПЕТЛЯХ

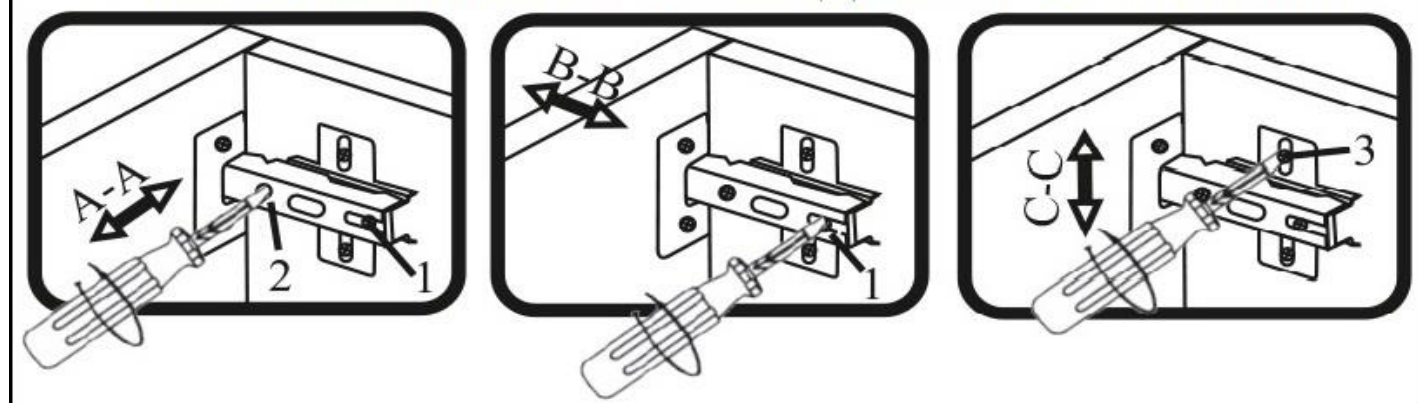

Гарантийные обязательства

Предприятие-изготовитель гарантирует соответствие изделия требованиям ГОСТ 16371-2014 «Мебель. Общие технические условия» и соответствует требованиям ТР ТС 025/2012 «О безопасности мебельной продукции».

Гарантийный срок эксплуатации – 12 месяца. Срок исчисляется со дня продажи.

В случае обнаружения производственных дефектов предприятие обязуется устранять их путем ремонта на месте или замены отдельных деталей или изделия в целом.

Гарантия не распространяется на мебель, имеющую механические повреждения (риски, вырывы, царапины и т.п.), возникшие при транспортировании, в процессе неправильной сборки и эксплуатации, а также на мебель, имеющую утолщение щитов от влаги (разбухание), возникшее из-за неправильного ухода.

Срок службы изделия 5 лет.

Правила ухода и эксплуатации.

Для сохранения эксплуатационных и эстетических качеств мебели в течении длительного срока необходимо соблюдать условия ее хранения, правил эксплуатации и ухода.

1. Мебель рекомендуется эксплуатировать в проветриваемом, сухом помещении с температурой воздуха не ниже +10С и относительной влажностью воздуха 65% (допускается + или — 15% от заданной величины).

2. При эксплуатации изделий, имеющих стеклянные створки, полки и зеркала необходимо помнить, что эксплуатация изделий из стекла и зеркал с трещиной сопряжено с риском получения травмы. При обнаружении трещины на стекле или зеркале, необходимо немедленно его заменить.

3. В процессе эксплуатации мебели возможно ослабление крепежной фурнитуры — необходимо периодически подтягивать ее.

4. Во избежание потери товарного вида изделий и зеркал рекомендуется защитить от попадания на них прямых солнечных лучей, не должны находиться вблизи отопительных приборов, сырых и холодных стен (может привести к изменению цвета и отслоения пленки).

5. Не допускать попадание воды и технических жидкостей на поверхность мебели. Не стоит ставить на поверхность мебели горячие предметы без теплоизоляционной прокладки.

6. Беречь поверхность мебели от механических повреждений.

7. Поверхность мебели можно чистить влажной тканью с применением средств по уходу за мебелью с последующей протиркой насухо. Запрещено применять эфир, ацетон, растворитель и другие вещества, содержащие спирт так как поверхность мебели не устойчива к их воздействию.

8. Фасадную часть мебели стоит чистить мягкой влажной тканью с применением хозяйственного мыла, после чего вытирать насухо. Не использовать для чистки наждачную бумагу, соду и др. вещества содержащие абразивные материалы.

ВНИМАНИЕ! Предприятие-изготовитель оставляет за собой право вносить незначительные изменения, не ухудшающие качества изделия.

ВНИМАНИЕ! Сборку мебели должен осуществлять специалист.

Мебельная фабрика ПИРАМИДА

г. Краснодар, тел. факс (861)227-87-87