

*Мебельная фабрика Пирамида*

г. Краснодар, тел (861)227-87-87

e-mail: [piramida389@yandex.ru](mailto:piramida389@yandex.ru)

сайт: [www.mebelpiramida.ru](http://www.mebelpiramida.ru)



# Паспорт и инструкция по сборке стола СК-26

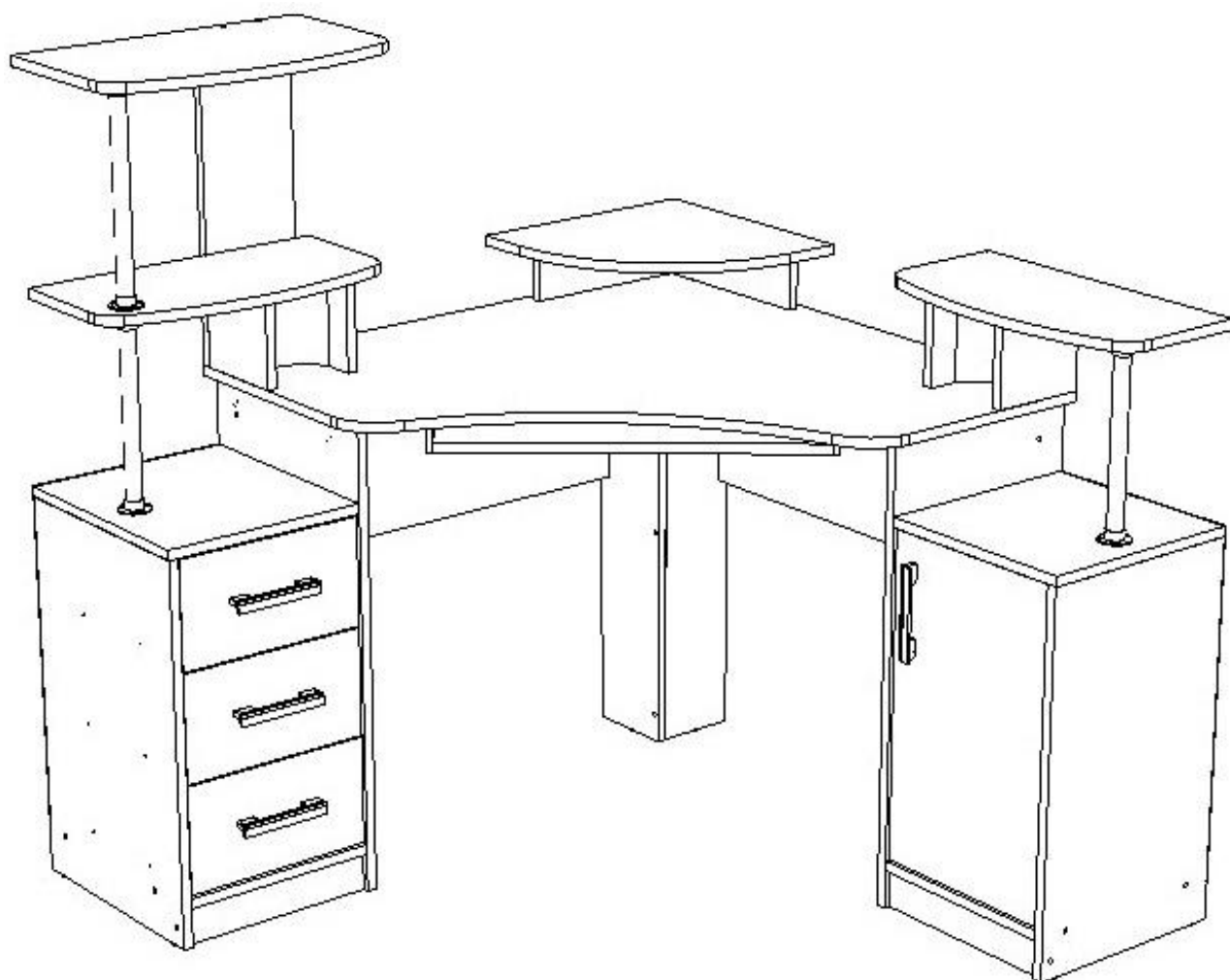

## **Уважаемый покупатель!**

Для удобства транспортирования и предотвращения повреждения изделие поставляется в разобранном и упакованном виде. Сборку мебели должен производить специалист по сборке. Стоимость сборочных работ в стоимость изделия не включена.

Изделие собирается из отдельных деталей и фурнитуры, закрепленной на деталях или приложенной к изделию в упаковке.

### **ОБЩИЕ ТЕХНИЧЕСКИЕ УКАЗАНИЯ ПО СБОРКЕ**

Сборку мебели следует производить на твердой, ровной и чистой поверхности, мелкие предметы и неровности могут оцарапать детали мебели. Положите на пол ковер, мягкую толстую ткань или гофрокартон от упаковки. Перед началом сборки внимательно ознакомьтесь с инструкцией

**Стол частично универсален, Вы можете поменять местами ящики и дверцу.**

### **ПОРЯДОК СБОРКИ ИЗДЕЛИЯ**

**Собираем ящики.**

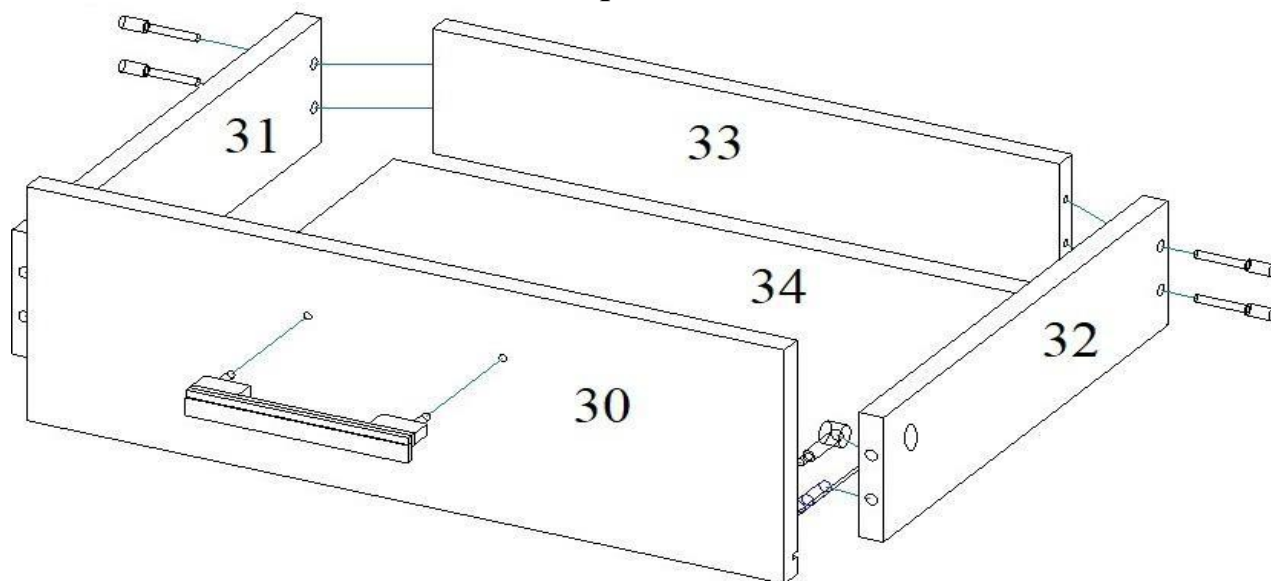

- 1.1. ВНИМАНИЕ!** – во избежание путаницы все боковые стенки выдвижных ящиков (БСЯ) на фабрике изготавливаются одинаковыми (т.е. на одну сторону) и крепятся к передней стенке ящика (ПСЯ), одна отверстием под эксцентриковую стяжку наружу, а другая внутрь выдвижного ящика.
- 1.2.** С помощью эксцентриковой стяжки и шкантов соединяем ПСЯ 30 с БСЯ 31,32. К БСЯ 31,32 евровинтами прикручиваем ЗСЯ 33. На получившуюся конструкцию гвоздями набиваем ДВП 34, предварительно убедившись в равенстве диагоналей корпуса выдвижного ящика. Прикручиваем к ПСЯ ручку. На БСЯ 31,32, крепим при помощи шурупов 3,5x16 внутренние части роликовых направляющих. (внутренние части роликовых направляющих крепятся снизу БСЯ поверх ДВП в упор к ПСЯ). Аналогично собираем остальные выдвижные ящики.



## Собираем стол.

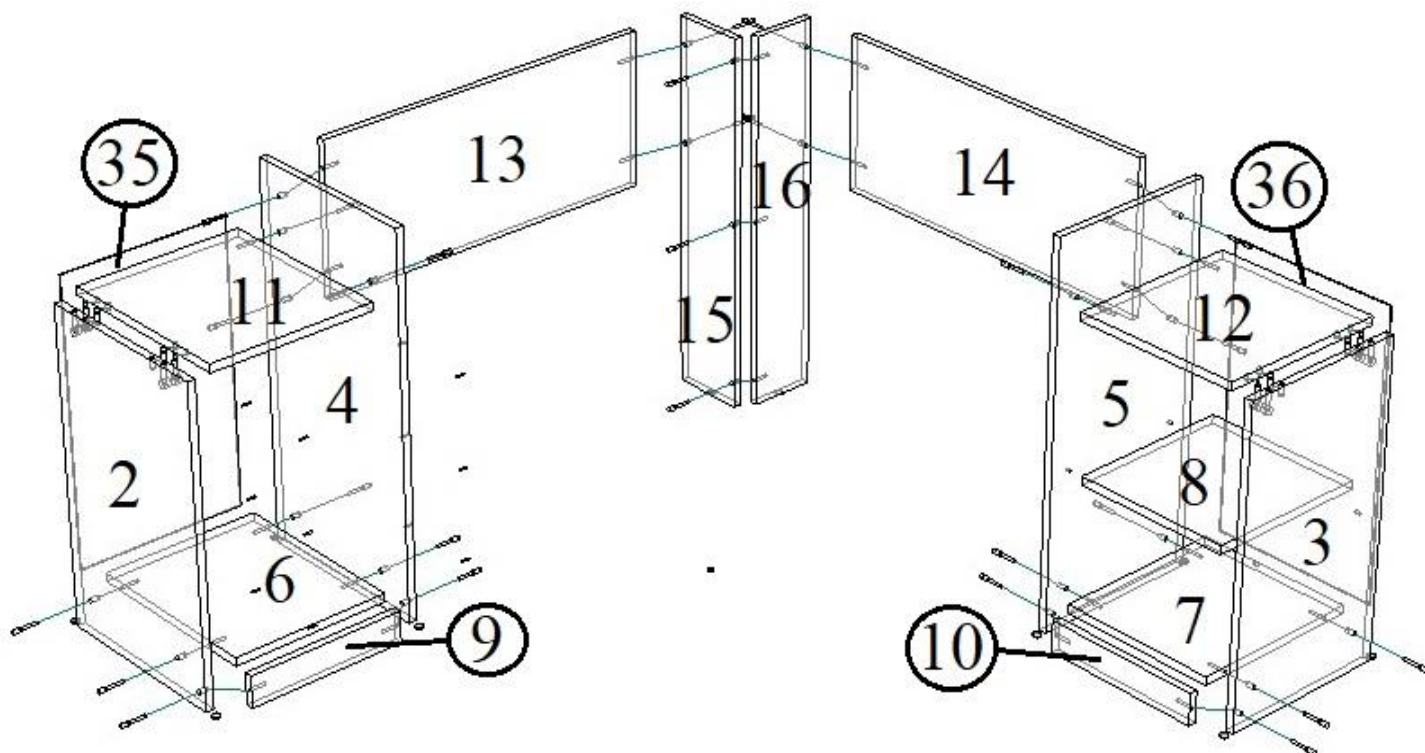

- 1.3. На бока 2,4 крепим шурупами 3,5x16 боковые части роликовых направляющих. На бока 2,3,4,5,15,16 набиваем с нижнего торца подпятники.
- 1.4. К бокам 2,4 крепим евровинтами горизонт 6 и плинтус 9. Затем на крышу 11 вкручиваем штоки эксцентриковой стяжки и вбиваем шканты, после этого крепим крышу 11 к боку 4 на евровинты, а к боку 2 на шканты и фиксируем ее эксцентриковой стяжкой.
- 1.5. На получившуюся конструкцию гвоздями набиваем ДВП 35 предварительно убедившись в равенстве диагоналей получившейся тумбы.
- 1.6. К бокам 3,5 крепим евровинтами горизонт 7 и плинтус 10. Затем предварительно вбив шканты и вкрутив штоки эксцентриковой стяжки в крышу 12 крепим ее к боку 5 на евровинты, а к боку 3 на шканты и фиксируем ее эксцентриковой стяжкой.
- 1.7. На получившуюся конструкцию гвоздями набиваем ДВП 36 предварительно убедившись в равенстве диагоналей корпуса получившейся тумбы.
- 1.8. На евровинты крепим между собой бока 15 и 16. Затем к бокам 15 и 4 прикручиваем евровинтами царгу 13, к бокам 16 и 5 прикручиваем евровинтами царгу 14.

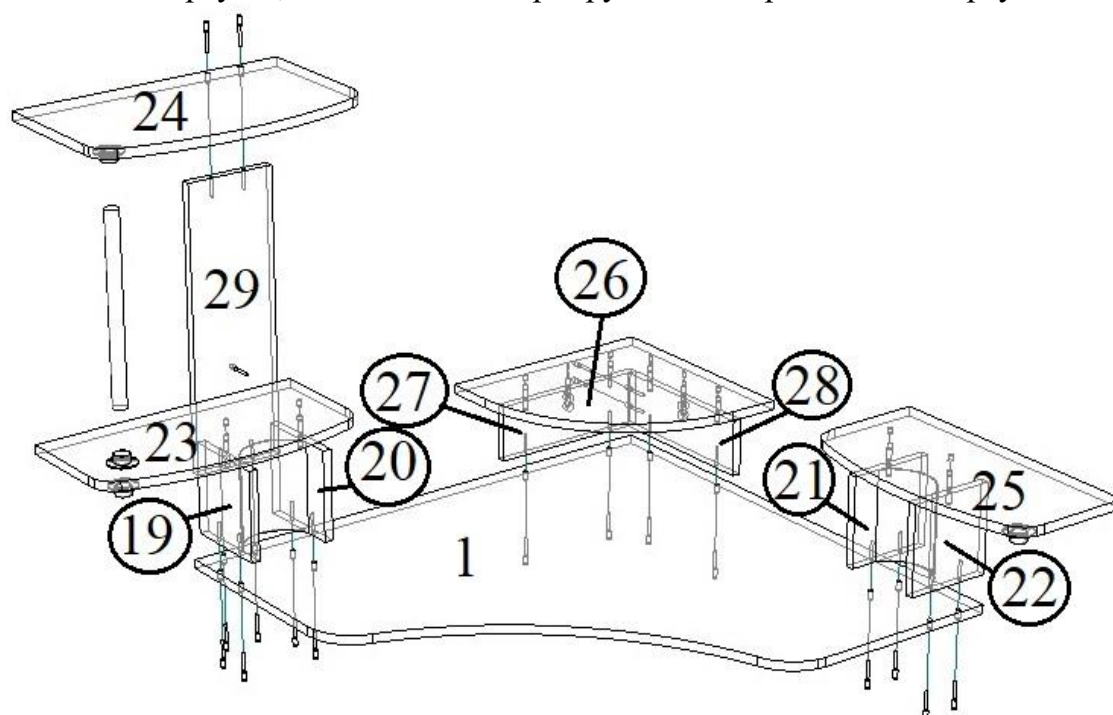

### **Собираем надстройку.**

- 1.9. К столешнице 1 крепим евровинтами бока 19,20,21,22 и бок 29.
- 1.10. К бокам 20,19,29 крепим на шканты и евровинты крышу 23. Затем к боку 29 на евровинты крепим крышу 24, предварительно вставив трубу с фланцами между крышами 23 и 24 с помощью шурупов 3,5\*16.
- 1.11. К столешнице 1 крепим евровинтами бока 26,27, предварительно скрутив их между собой. Затем крепим на шканты и эксцентрикые стяжки крышу 28.

### **Собираем воедино стол с надстройкой.**

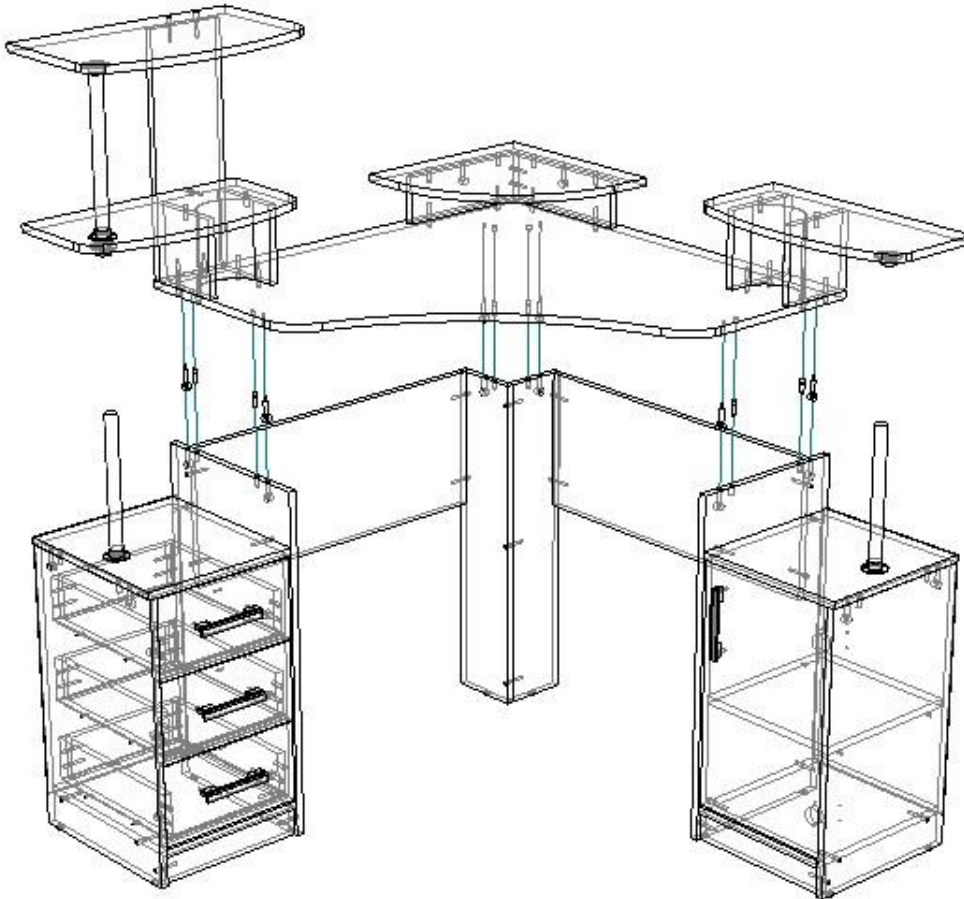

- 1.12. С нижней стороны столешницы 1 вбить шканты и вкрутить штоки эксцентрикной стяжки. После этого столешницу 1 вместе с надстройкой крепим к бокам стола 4 и 5 на шканты и фиксируем ее эксцентрикной стяжкой, не забывая закрепить трубы с фланцами между крышами 11 и 12 и крышами 23 и 25 шурупами 3,5\*16.

### **РЕГУЛИРОВАНИЕ ЗАЗОРОВ ДВЕРЕЙ НА ПЕТЛЯХ**

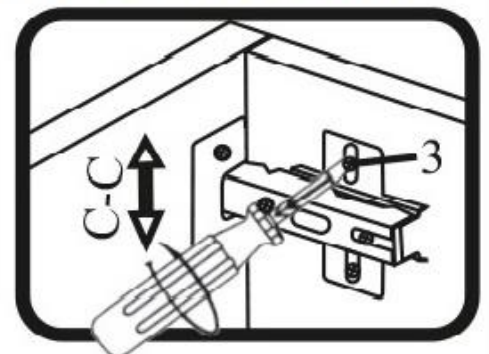
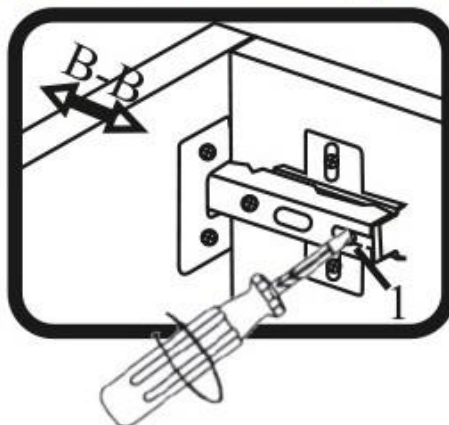
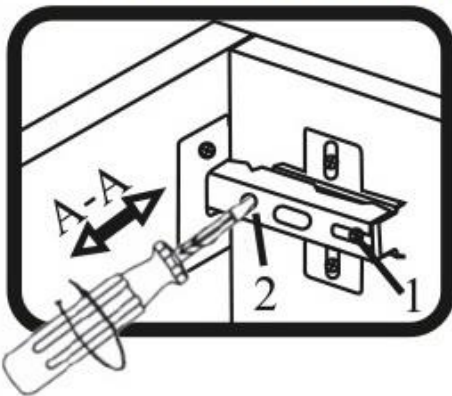

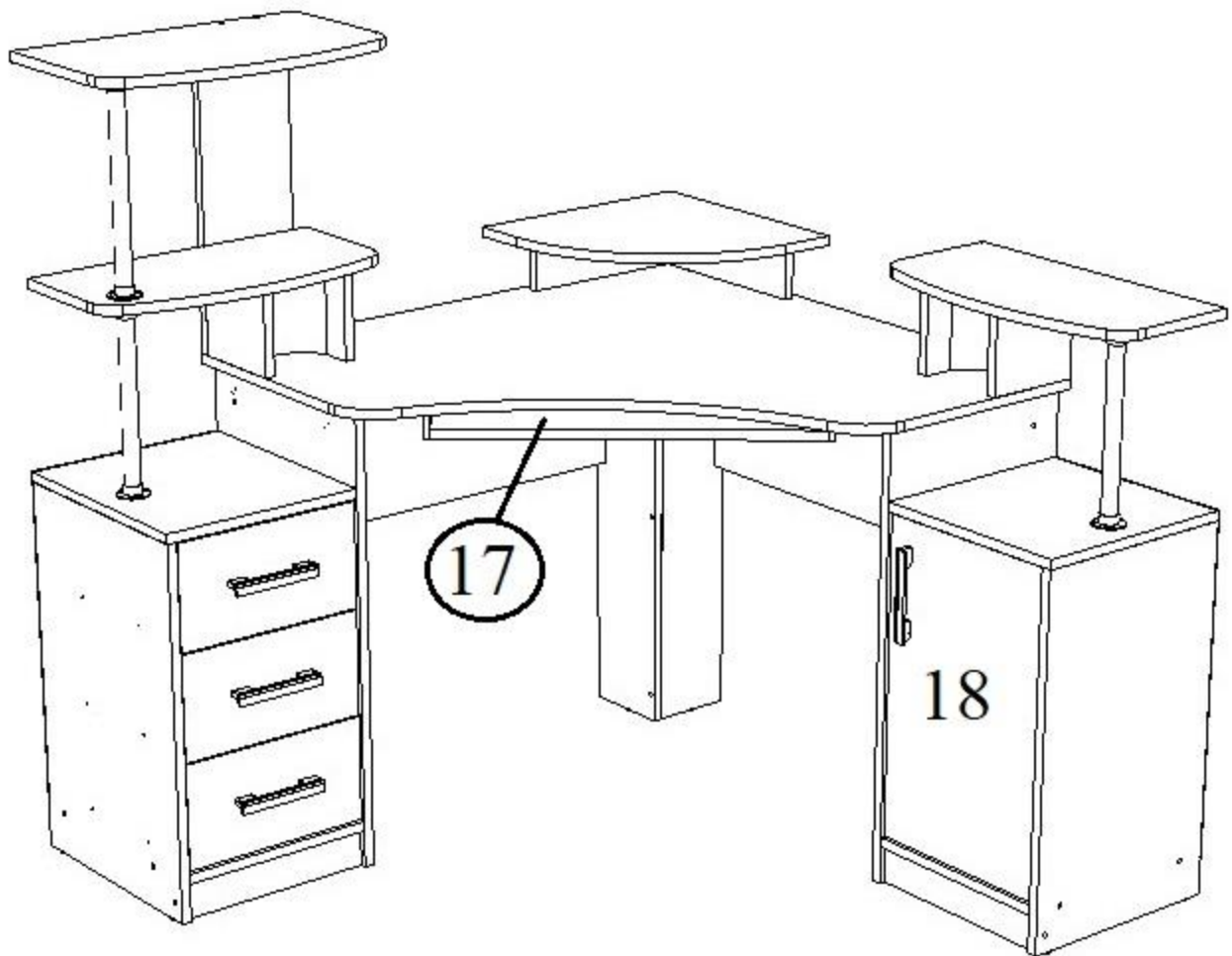

- 1.13. На выкатную панель 17 шурупами 3,5\*16 закрепить держатель для клавиатуры и прикрепить ее в удобном для Вас месте снизу столешницы 1.
- 1.14. На дверь 18 шурупами 3,5\*16 крепим петли, прикручиваем ручку (досверлив нужные отверстия для нее).
- 1.15. Винтами 6,3\*10,6 к боку 3 прикручиваем монтажные планки петли, после этого устанавливаем дверь и регулируем зазоры.
- 1.16. Вставляем выдвижные ящики и так же регулируем зазоры.
- 1.17. После сборки изделия устанавливаем декоративные заглушки на евровинты и эксцентриковую стяжку.

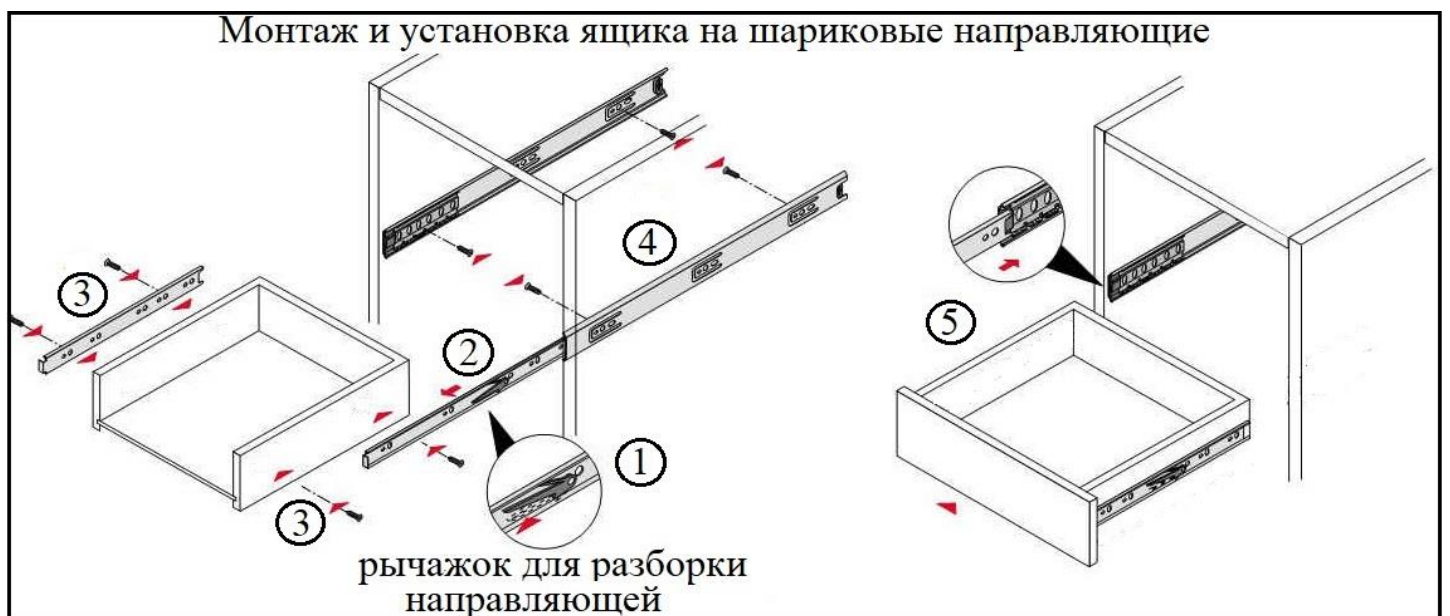

## СПЕЦИФИКАЦИЯ НА ДЕТАЛИ ИЗДЕЛИЯ

№ поз	НАИМЕНОВАНИЕ	КОЛ-ВО	ДЕТАЛЬ	
			длина	ширина
1	Крыша	1	<b>950</b>	<b>950</b>
2, 3	Бок	2	<b>600</b>	<b>380</b>
4, 5	Бок	2	<b>730</b>	<b>380</b>
15	Нога	1	<b>730</b>	<b>150</b>
16	Нога	1	<b>730</b>	<b>134</b>
11, 12	Крыша	2	<b>335</b>	<b>380</b>
13	Царга	2	<b>720</b>	<b>300</b>
10	Плинтус	2	<b>60</b>	<b>318</b>
6, 7	Горизонт	2	<b>318</b>	<b>379</b>
30	ПСЯ	3	<b>170</b>	<b>314</b>
18	Дверь	1	<b>517</b>	<b>312</b>
8	Полка	1	<b>350</b>	<b>316</b>
31,32	БСЯ	6	<b>90</b>	<b>350</b>
33	ЗСЯ	3	<b>90</b>	<b>260</b>
29	Бок надставка	1	<b>500</b>	<b>164</b>
21,22	Бок	4	<b>160</b>	<b>160</b>
23, 25	Полка	2	<b>500</b>	<b>250</b>
24	Полка	1	<b>500</b>	<b>300</b>
26	П/м	1	<b>400</b>	<b>400</b>
17	Выкатная	1	<b>580</b>	<b>300</b>
27,28	Бок п/м	2	<b>100</b>	<b>300</b>
34	ДВП	3	<b>356</b>	<b>291</b>
35,36	ДВП	2	<b>553</b>	<b>343</b>

## ВЕДОМОСТЬ ФУРНИТУРЫ

	Саморез 4,2x30	8
	Гвоздь 2x20	60
	Евровинт 7x50	58
	Заглушка евровинта	35
	Заглушка эксцентрика	18
	Петля внутренняя	2
	Винт 6,3x10,6	4
	Подпятник (ножка-гвоздь)	10
	Полкодержатель D5 никель	4
	Роликовые направляющие 350 мм	3
	Ручка-скоба 96-128 мм (С-17) хром	4
	Стяжка эксцентриковая	18
	Труба D28 мм (пластик)	3
	Фланец D28 мм (пластик)	6
	Шайба пластиковая	8
	Шариковые направляющие для клавиатуры	1
	Шестигранник 4 мм	1
	Шкант 8x30	24
	Шуруп 3,5x16	40
	Заглушки 5 мм в цвет фасада	2

### ***Гарантийные обязательства.***

Предприятие-изготовитель гарантирует соответствие изделия требованиям ГОСТ 16371-2014 «Мебель. Общие технические условия» и соответствует требованиям ТР ТС 025/2012 «О безопасности мебельной продукции».

Гарантийный срок эксплуатации – 12 месяца. Срок исчисляется со дня продажи.

В случае обнаружения производственных дефектов предприятие обязуется устранять их путем ремонта на месте или замены отдельных деталей или изделия в целом.

Гарантия не распространяется на мебель, имеющую механические повреждения (риски, вырывы, царапины и т.п.), возникшие при транспортировании, в процессе неправильной сборки и эксплуатации, а также на мебель, имеющую утолщение щитов от влаги (разбухание), возникшее из-за неправильного ухода.

Срок службы изделия 5 лет.

### ***Правила ухода и эксплуатации.***

Для сохранения эксплуатационных и эстетических качеств мебели в течении длительного срока необходимо соблюдать условия ее хранения, правил эксплуатации и ухода.

1. Мебель рекомендуется эксплуатировать в проветриваемом, сухом помещении с температурой воздуха не ниже +10С и относительной влажностью воздуха 65% (допускается + или — 15% от заданной величины).

2. При эксплуатации изделий, имеющих стеклянные створки, полки и зеркала необходимо помнить, что эксплуатация изделий из стекла и зеркал с трещиной сопряжено с риском получения травмы. При обнаружении трещины на стекле или зеркале, необходимо немедленно его заменить.

3. В процессе эксплуатации мебели возможно ослабление крепежной фурнитуры — необходимо периодически подтягивать ее.

4. Во избежание потери товарного вида изделий и зеркал рекомендуется защитить от попадания на них прямых солнечных лучей, не должны находиться вблизи отопительных приборов, сырых и холодных стен (может привести к изменению цвета и отслоения пленки).

5. Не допускать попадание воды и технических жидкостей на поверхность мебели. Не стоит ставить на поверхность мебели горячие предметы без теплоизоляционной прокладки.

6. Беречь поверхность мебели от механических повреждений.

7. Поверхность мебели можно чистить влажной тканью с применением средств по уходу за мебелью с последующей протиркой насухо. Запрещено применять эфир, ацетон, растворитель и другие вещества, содержащие спирт так как поверхность мебели не устойчива к их воздействию.

8. Фасадную часть мебели стоит чистить мягкой влажной тканью с применением хозяйственного мыла, после чего вытирать насухо. Не использовать для чистки наждачную бумагу, соду и др. вещества содержащие абразивные материалы.

**ВНИМАНИЕ!** Предприятие-изготовитель оставляет за собой право вносить незначительные изменения, не ухудшающие качества изделия.

**ВНИМАНИЕ!** Сборку мебели должен осуществлять специалист.

**Мебельная фабрика ПИРАМИДА**

**г. Краснодар, тел. факс (861)227-87-87**