

Мебельная фабрика Пирамида

г. Краснодар, тел (861)227-87-87

[e-mail: piramida389@yandex.ru](mailto:piramida389@yandex.ru)

[сайт: www.mebelpiramida.ru](http://www.mebelpiramida.ru)



Паспорт и инструкция по сборке стола Фронда 5

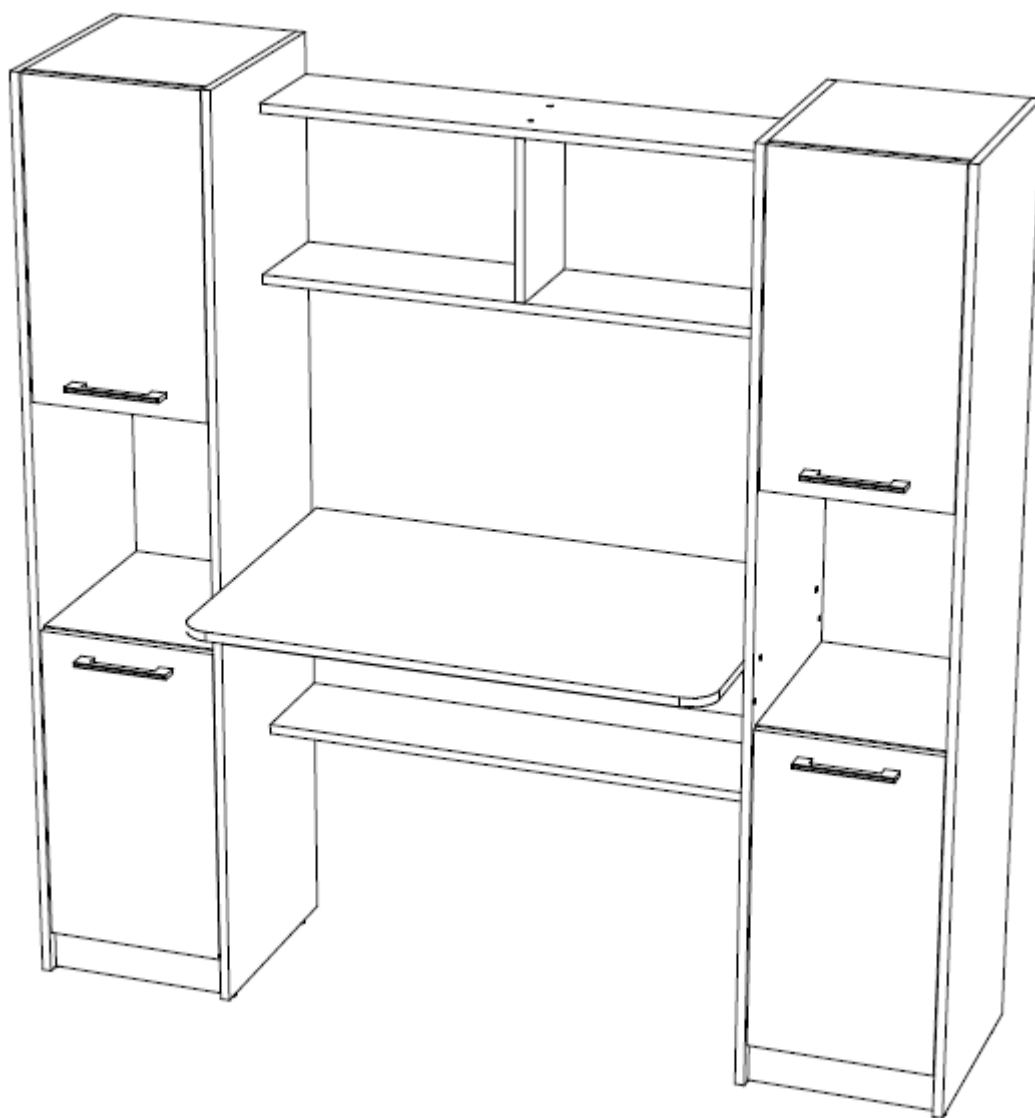

Уважаемый покупатель!

Для удобства транспортирования и предотвращения повреждения изделие поставляется в разобранном и упакованном виде. Сборку мебели должен производить специалист по сборке. Стоимость сборочных работ в стоимость изделия не включена.

Изделие собирается из отдельных деталей и фурнитуры, закрепленной на деталях или приложенной к изделию в упаковке.

ОБЩИЕ ТЕХНИЧЕСКИЕ УКАЗАНИЯ ПО СБОРКЕ

Сборку мебели следует производить на твердой, ровной и чистой поверхности, мелкие предметы и неровности могут оцарапать детали мебели. Положите на пол ковер, мягкую толстую ткань или гофр-картон от упаковки. Перед началом сборки внимательно ознакомьтесь с инструкцией

ПОРЯДОК СБОРКИ ИЗДЕЛИЯ



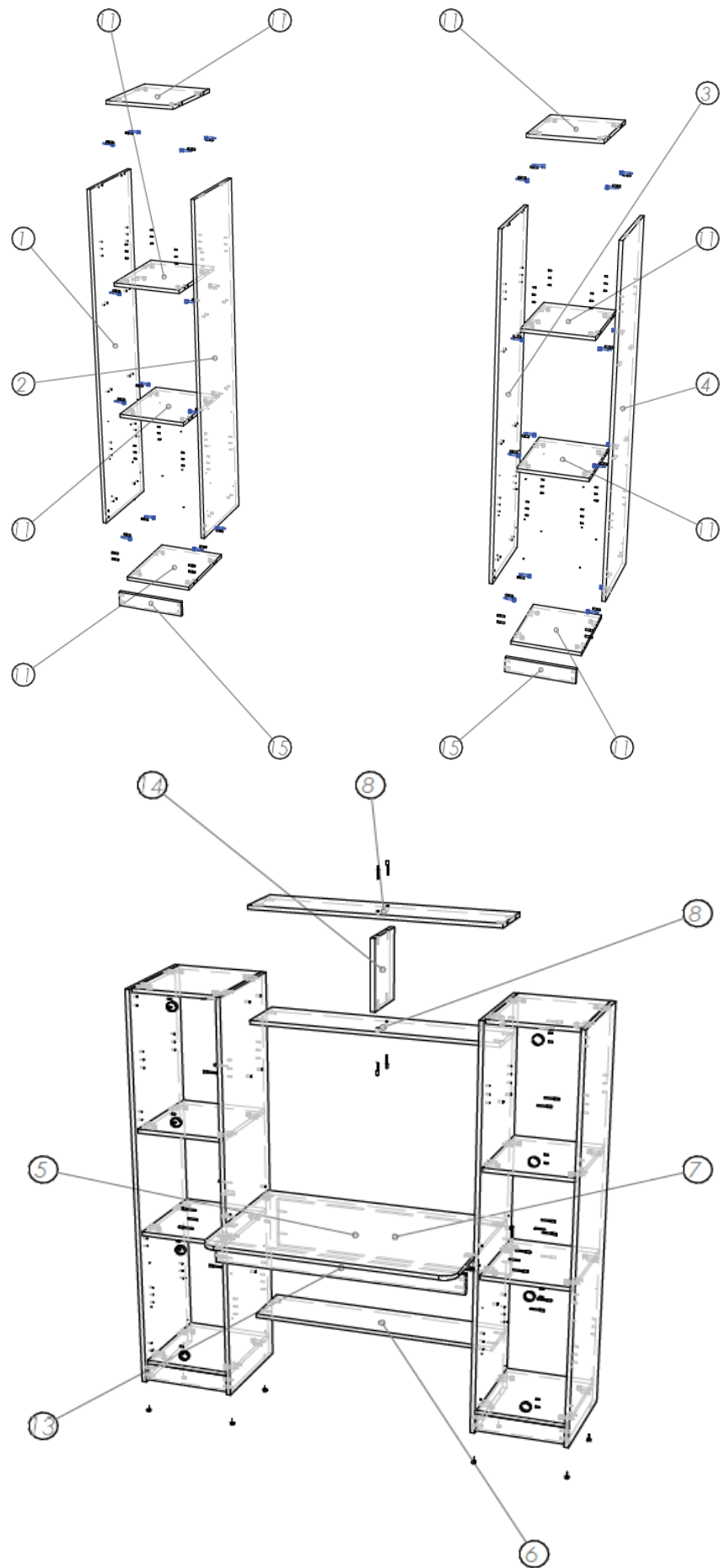











1. В бока 1, 2, 3 и 4 вставить шканты, вкрутить штоки эксцентриковых стяжек.
2. На бока 1 и 4 закрепить горизонты 11 и цоколя 15.
3. На горизонты бока 1 прикрепить бок 2, на горизонты бока 4 прикрепить бок 3.
4. Выровнять диагональ и прибить заднюю стенку ДВП 18.
5. В бока 2 и 3 вставить шканты с наружной стороны и прикрутить подпорку столешницы 13.
6. К бокам 2 и 3 прикрутить на евровинты горизонты 6, 8, царгу 7 и столешницу 5.
7. Столешницу 5 можно прикрутить двумя способами, чтоб свисала сзади и чтоб была вровень со всей конструкцией.
8. Прикручиваем средник надстройки 14.
9. На двери 9 прикручиваем петли и устанавливаем их на пенал.
10. В нужных вам местах досверливаете отверстия под ручки и прикручиваете их.
11. Ставим полкодержатели в удобных вам местах и устанавливаем полки 14.
12. Устанавливаем декоративные заглушки.
13. Устанавливаем ящики и регулируем зазоры.



СПЕЦИФИКАЦИЯ НА ДЕТАЛИ ИЗДЕЛИЯ

Материал	Наименование	Кол-во	Высота	Глубина
1	Бок пенала	1600	400	4
5	Столешница	900	600	1
6	Надстройка	900	200	4
9	Двери	560	314	4
11	Горизонт пенала	318	380	8
14	Полка	316	370	2
13	Подпорка стола	900	80	1
16	Средник	276	198	1
17	Цоколь	70	318	2
18	Задняя стенка ДВП	1527	347	2

Ведомость фурнитуры

	Евровинт 7x50	26
	Заглушка евровинта	26
	Заглушка эксцентрика	32
	Подпятник (ножка-гвоздь)	8
	Евровинт для петли 6,3*10,6	16
	Полкодержатели	8
	Стяжка эксцентриковая	32
	Петля для вкладной двери	8
	Шкант 8x30	42
	Шуруп 3,5x16	16
	Шайба пластмассовая прозрачная	8
	Винт для ручки 4,2x30	8
	Ручка (С 36) черный (11)	4
	Гвоздь 2x20	40
	Ключ шестигранный 4 мм	1
	Заглушка 5 мм	8

Гарантийные обязательства.

Предприятие-изготовитель гарантирует соответствие изделия требованиям ГОСТ 16371-2014 «Мебель. Общие технические условия» и соответствует требованиям ТР ТС 025/2012 «О безопасности мебельной продукции».

Гарантийный срок эксплуатации – 12 месяца. Срок исчисляется со дня продажи.

В случае обнаружения производственных дефектов предприятие обязуется устранять их путем ремонта на месте или замены отдельных деталей или изделия в целом.

Гарантия не распространяется на мебель, имеющую механические повреждения (риски, взрывы, царапины и т.п.), возникшие при транспортировании, в процессе неправильной сборки и эксплуатации, а также на мебель, имеющую утолщение щитов от влаги (разбухание), возникшее из-за неправильного ухода.

Срок службы изделия 5 лет.

Правила ухода и эксплуатации.

Для сохранения эксплуатационных и эстетических качеств мебели в течении длительного срока необходимо соблюдать условия ее хранения, правил эксплуатации и ухода.

1. Мебель рекомендуется эксплуатировать в проветриваемом, сухом помещении с температурой воздуха не ниже +10С и относительной влажностью воздуха 65%(допускается + или — 15% от заданной величины).

2. При эксплуатации изделий, имеющих стеклянные створки, полки и зеркала необходимо помнить, что эксплуатация изделий из стекла и зеркал с трещиной сопряжено с риском получения травмы. При обнаружении трещины на стекле или зеркале, необходимо немедленно его заменить.

3. В процессе эксплуатации мебели возможно ослабление крепежной фурнитуры — необходимо периодически подтягивать ее.

4. Во избежание потери товарного вида изделий и зеркал рекомендуется защитить от попадания на них прямых солнечных лучей, не должны находиться вблизи отопительных приборов, сырых и холодных стен (может привести к изменению цвета и отслоения пленки).

5. Не допускать попадание воды и технических жидкостей на поверхность мебели. Не стоит ставить на поверхность мебели горячие предметы без теплоизоляционной прокладки.

6. Беречь поверхность мебели от механических повреждений.

7. Поверхность мебели можно чистить влажной тканью с применением средств по уходу за мебелью с последующей протиркой насухо. Запрещено применять эфир, ацетон, растворитель и другие вещества, содержащие спирт так как поверхность мебели не устойчива к их воздействию.

8. Фасадную часть мебели стоит чистить мягкой влажной тканью с применением хозяйственного мыла, после чего вытирать насухо. Не использовать для чистки наждачную бумагу, соду и др. вещества содержащие абразивные материалы

ВНИМАНИЕ! Предприятие-изготовитель оставляет за собой право вносить незначительные изменения, не ухудшающие качества изделия.

ВНИМАНИЕ! Сборку мебели должен осуществлять специалист.

Мебельная фабрика ПИРАМИДА
г Краснодар, тел. Факс (861)227-87-87