

*Мебельная фабрика Пирамида*

г. Краснодар, тел (861)227-87-87

[e-mail: piramida389@yandex.ru](mailto:piramida389@yandex.ru)

[сайт: www.mebelpiramida.ru](http://www.mebelpiramida.ru)



# Паспорт и инструкция по сборке шкафа Шон-7

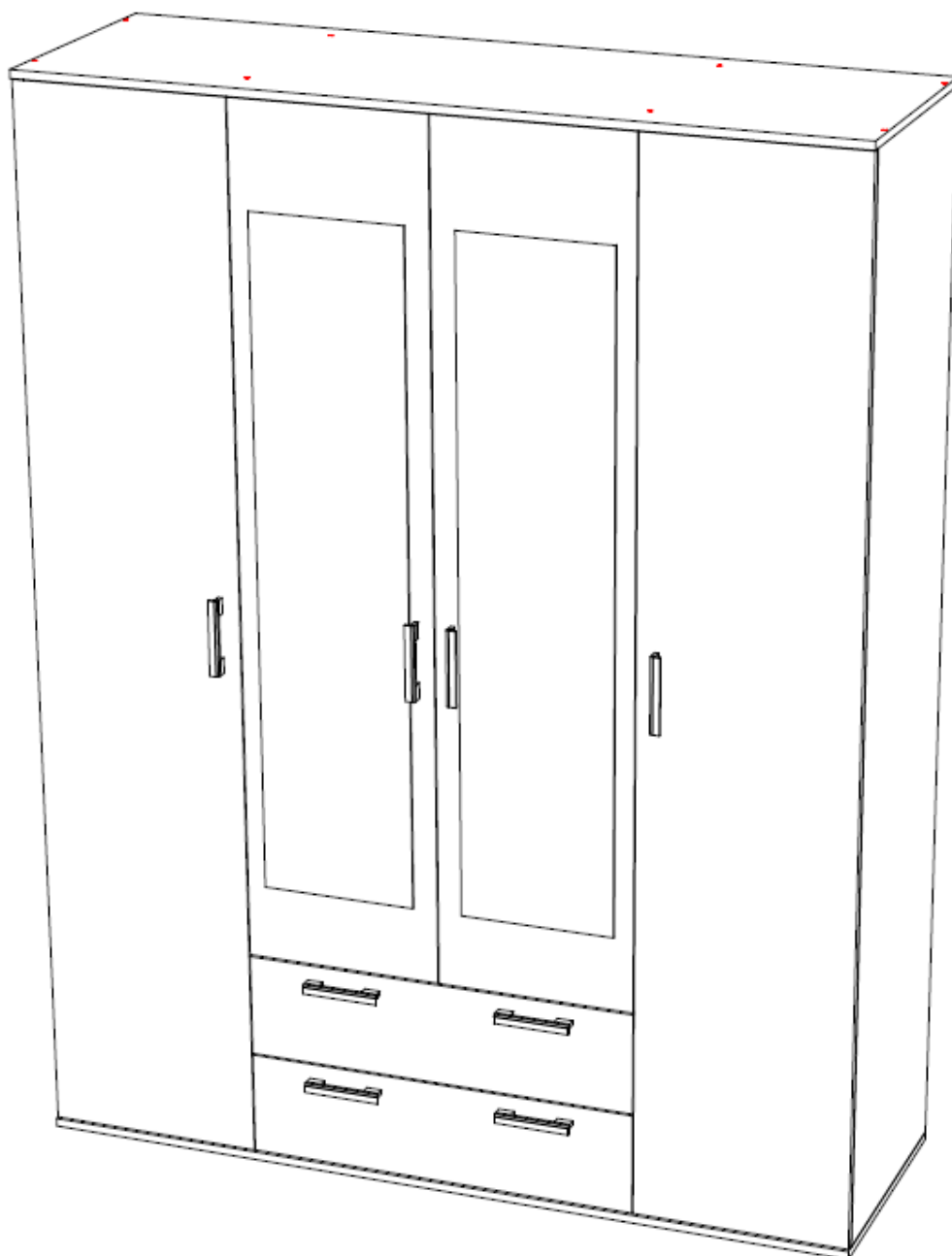

### Уважаемый покупатель!

Для удобства транспортирования и предотвращения повреждения изделие поставляется в разобранном и упакованном виде. Сборку мебели должен производить специалист по сборке. Стоимость сборочных работ в стоимость изделия не включена.

Изделие собирается из отдельных деталей и фурнитуры, закрепленной на деталях или приложенной к изделию в упаковке.

### Общие технические указания по сборке

Сборку мебели следует производить на твердой, ровной и чистой поверхности, мелкие предметы и неровности могут оцарапать детали мебели. Положите на пол ковер, мягкую толстую ткань или гофра-картон от упаковки. Перед началом сборки внимательно ознакомьтесь с инструкцией.

### Порядок сборки шкафа.

1. Прикручиваем шурупами 3,5x16 направляющие 400 мм на бока средние 1, 2.
2. Прикручиваем к средним бокам горизонты 7.
3. С помощью шкантов и эксцентриковой стяжки соединить бока 2 и 4, 1 и 3 с горизонтами 8.
4. Прикручиваем опору 20 мм к дну 5 саморезами 3,5\*16мм..
5. К дну 5 прикрепить евровинтами бока 1, 2, 3 и 4.
6. Крепим евровинтами крышу 6 к бокам 1, 2, 3 и 4.
7. На получившуюся конструкцию необходимо набить ДВП 18, 19, 20, 21 и 22 так, чтобы диагональ конструкции не была нарушена.
8. Шурупами 3,5x16 прикрутить фланцы штанги на средники 1 и 2.
9. Собираем ящики. **ВНИМАНИЕ!** – во избежание путаницы все боковые стенки выдвижных ящиков (БСЯ) на фабрике изготавливаются одинаковыми (т.е. на одну сторону) и крепятся к передней стенке ящика (ПСЯ), одна отверстием под эксцентриковую стяжку наружу, а другая внутрь выдвижного ящика.
10. С помощью эксцентриковой стяжки и шкантов соединяем фасад ящика 9 с боками 12 и 13. К бокам 12 и 13 евровинтами прикручиваем заднюю панель 11. На получившуюся конструкцию гвоздями набиваем ДВП 23, предварительно убедившись в равенстве диагоналей.
11. Прикручиваем направляющие полочки 400 мм на бока 12 и 13 шурупами 3,5x16 (направляющие полного выдвижения крепятся на бока по краю ЛДСП без учета ДВП).
12. Крепим зеркала. С 2-х стороннего скотча, приклеенного к зеркалу снять защитную ленту. Расположить зеркала 22 на дверях 16 и 17 с равномерными зазорами. Придавить руками зеркало для фиксации. **ВНИМАНИЕ:** Для жесткой фиксации зеркал необходимо использовать силикон или «жидкие гвозди». Силикон или «жидкие гвозди» в комплект фурнитуры шкафа не входят. Оставить дверь в лежачем положении до полной фиксации зеркала.
13. Выставить шкаф по уровню. На двери 14, 15, 16 и 17 прикрутить шурупами 3,5x16 петли. Навесить двери 14 и 15 на бока 3 и 4, а 16 и 17 на бока средние 1 и 2. Отрегулировать зазоры.
14. Вставить ящики, отрегулировать зазоры между ящиками, перемещая направляющие на боках (вперед-назад) и БСЯ (вверх-вниз).
15. После завершения сборки вставьте заглушки.

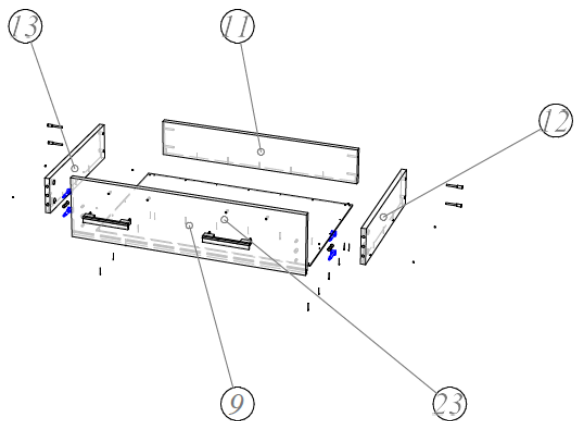
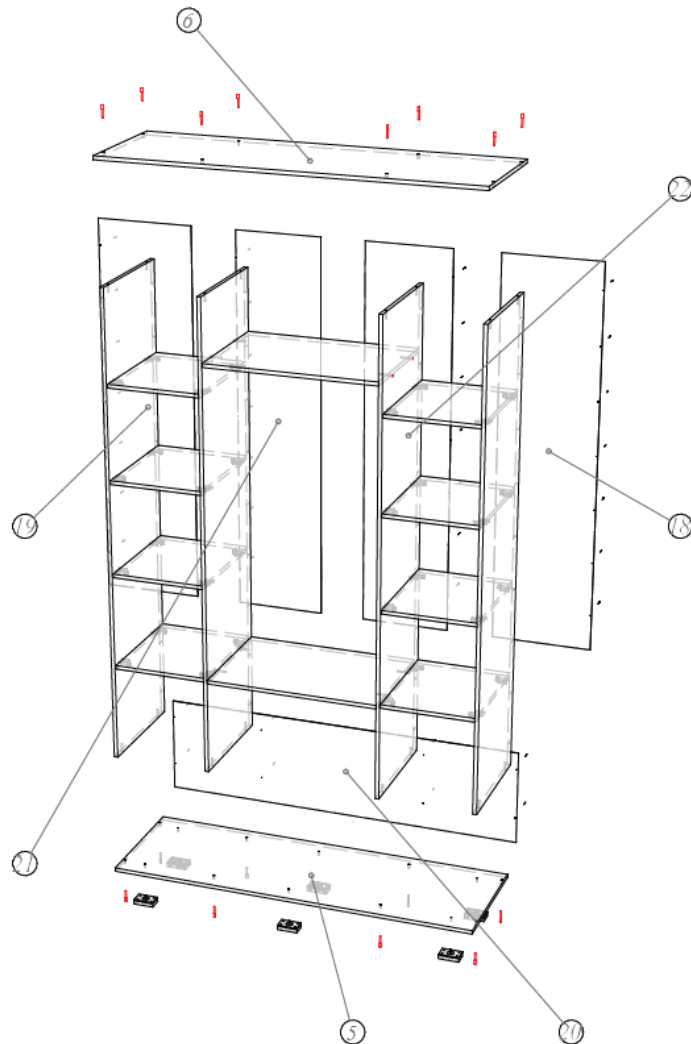
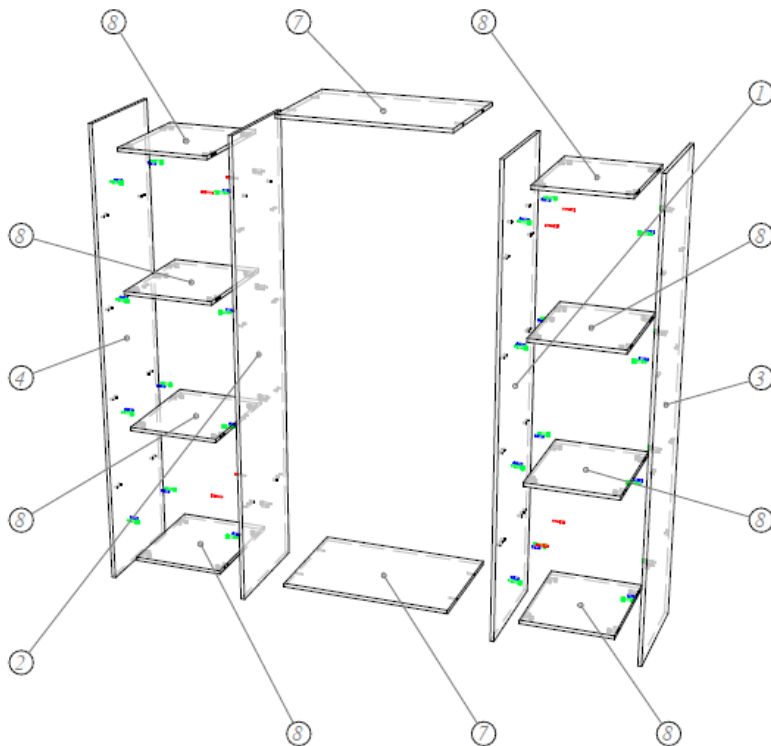

### Спецификация на детали изделия

поз	наименование	Длина	Ширина	Кол-во
1,2,3,4	Бока	2048	500	4
5,6	Дно	1600	520	2
7	Горизонт	736	500	2
8	Горизонт	400	490	8
9,10	Фасад ящика	200	758	2
11	Задняя панель ящика	679	120	2
12	Бок ящика	450	120	4
14,15	Дверь большая	2044	416	2
16,17	Дверь малая	1637	378	2
18,19	ДВП	1653	422	2
20	ДВП	423	1596	1
21,22	ДВП	1653	375	2
23	Дно ящика	709	452	2

### Монтаж и установка ящика на шариковые направляющие

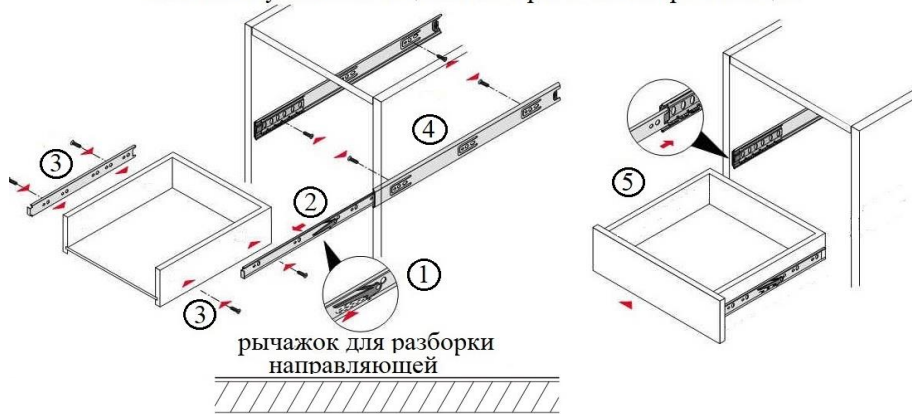

### МОНТАЖ ЭКСЦЕНТРИКОВОЙ СТЯЖКИ

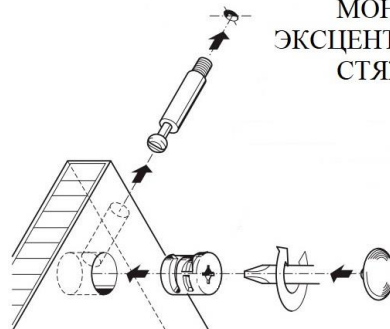

### ВЕДОМОСТЬ ФУРНИТУРЫ

	Евровинт 7*50	32
	Заглушка для евровинта	32
	Стяжка эксцентриковая	36
	Заглушка эксцентрика	36
	Шкант	40
	Гвоздь 2*20	80
	Петля наружная	16
	Винт 6,3*10,6	32
	Опора 20 мм	6
	Штанга металл	1
	Штангодержатели металл овальный	2
	Ключ шестигранный 4мм	1
	Шариковые направляющие 400мм	2
	Винт для ручки 4,2*30	16
	Шайба для ручки	16
	Ручка с17 128мм	8
	Шуруп 3,5*16	80
	Скотч 2-х сторонний 0.5м	2
	Скрепа	10
	Планка соединительная	1

## Гарантийные обязательства

Предприятие-изготовитель гарантирует соответствие изделия требованиям ГОСТ 16371-2014 «Мебель. Общие технические условия» и соответствует требованиям ТР ТС 025/2012 «О безопасности мебельной продукции».

Гарантийный срок эксплуатации – 12 месяца. Срок исчисляется со дня продажи.

В случае обнаружения производственных дефектов предприятие обязуется устранять их путем ремонта на месте или замены отдельных деталей или изделия в целом.

Гарантия не распространяется на мебель, имеющую механические повреждения (риски, вырывы, царапины и т.п.), возникшие при транспортировании, в процессе неправильной сборки и эксплуатации, а также на мебель, имеющую утолщение щитов от влаги (разбухание), возникшее из-за неправильного ухода.

Срок службы изделия 5 лет.

### Правила ухода и эксплуатации.

Для сохранения эксплуатационных и эстетических качеств мебели в течении длительного срока необходимо соблюдать условия ее хранения, правил эксплуатации и ухода.

1. Мебель рекомендуется эксплуатировать в проветриваемом, сухом помещении с температурой воздуха не ниже +10С и относительной влажностью воздуха 65% (допускается + или — 15% от заданной величины).

2. При эксплуатации изделий, имеющих стеклянные створки, полки и зеркала необходимо помнить, что эксплуатация изделий из стекла и зеркал с трещиной сопряжено с риском получения травмы. При обнаружении трещины на стекле или зеркале, необходимо немедленно его заменить.

3. В процессе эксплуатации мебели возможно ослабление крепежной фурнитуры — необходимо периодически подтягивать ее.

4. Во избежание потери товарного вида изделий и зеркал рекомендуется защитить от попадания на них прямых солнечных лучей, не должны находиться вблизи отопительных приборов, сырых и холодных стен (может привести к изменению цвета и отслоения пленки).

5. Не допускать попадание воды и технических жидкостей на поверхность мебели. Не стоит ставить на поверхность мебели горячие предметы без теплоизоляционной прокладки.

6. Беречь поверхность мебели от механических повреждений.

7. Поверхность мебели можно чистить влажной тканью с применением средств по уходу за мебелью с последующей протиркой насухо. Запрещено применять эфир, ацетон, растворитель и другие вещества, содержащие спирт так как поверхность мебели не устойчива к их воздействию.

8. Фасадную часть мебели стоит чистить мягкой влажной тканью с применением хозяйственного мыла, после чего вытирать насухо. Не использовать для чистки наждачную бумагу, соду и др. вещества содержащие абразивные материалы.

**ВНИМАНИЕ!** Предприятие-изготовитель оставляет за собой право вносить незначительные изменения, не ухудшающие качества изделия.

**ВНИМАНИЕ!** Сборку мебели должен осуществлять специалист.

Мебельная фабрика ПИРАМИДА

г. Краснодар, тел. факс (861)227-87-87

